



LIGHTMAN START LIGHTMAN START PLUS

LENGVAS NEĪGALIOJO VEŽIMĒLIS
VIEGLS RATIŅKRĒSLIS
KERGE RATASTOOL



LT Naudojimo instrukcijos
LV Lietošanas instrukcija
EE Kasutusjuhend



LT Šią naudojimo instrukciją PRIVALOMA pateikti gaminio naudotojui.
PRIEŠ NAUDOJANT šį gaminį, PRIVALOMA perskaityti šią naudojimo instrukciją ir išsaugoti ją, kad galėtumėte ja naudotis ateityje.

LV Šī lietošanas instrukcija OBLIGĀTI jāizsniedz preces lietotājam.
PIRMS preces lietošanas šī lietošanas instrukcija ir OBLIGĀTI jāizlasa un jā saglabā turpmākai uzziņai.

EE See kasutusjuhend TULEB anda toote kasutajale.
ENNE selle toote kasutamist TULEB see kasutusjuhend läbi lugeda ja edaspidiseks kasutamiseks alles hoida

LT

LV

EE

LIGHTMAN START

04-030-2

04-030-3

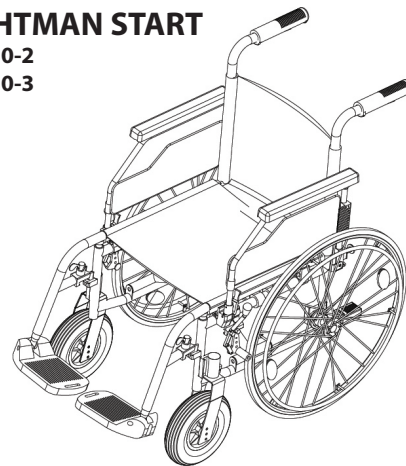

LIGHTMAN START PLUS

04-035-2

04-035-3

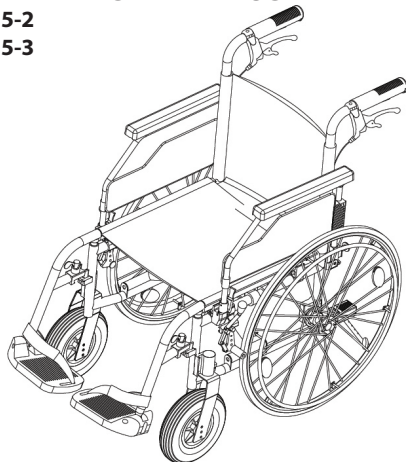

LT

SIMBOLIAI

Šioje naudojimo instrukcijoje išpėjimai žymimi simboliais. Kartu su išpėjamaisiais simboliais pateikiama antraštė, nurodanti pavojaus rimtumą arba pagrindinę informaciją.



Pateikiama pagrindinė informacija, rekomendacijos ir informacija apie efektyvų ir sklandų naudojimą.



Išpėjimas / Atsargiai – nurodo, kad naudojant įrenginį reikia būti atsargiems. Nurodo, kad esamoje situacijoje naudotojas turi būti budrus arba imtis veiksmų, kad būtų išvengta nepageidaujamų pasekmių.

Dėmesio! Šis ženklas naudojamas labai svarbioms su jūsų sauga susijusioms dalims pažymėti. Peržiūrėkite naudojimo instrukciją.

SAUGOS INFORMACIJA**IŠPĖJIMAS**

Bet koks kitoks ar neteisingas naudojimas gali sukelti pavojingą situaciją.

**IŠPĖJIMAS**

Nelaimingų atsitikimų ir sunkių sužalojimų rizika. Netinkamai suregulavus vežimėlį, gali įvykti nelaimingų atsitikimų, kurių metu gali būti sunkiai sužaloti žmonės. Neįgaliojo vežimėlį visada turi reguliuoti įgaliotasis pardavėjas.

**IŠPĖJIMAS**

Rizika dėl pagal esamas sąlygas netinkamo vairavimo stiliaus. Važiuojant per šlapią žemę, žvyrą ar nelygų reljefą kyla slydimo pavojus. Visada pritaikykite greitį ir vairavimo stilių prie sąlygų (oro sąlygų, paviršiaus, individualių gebėjimų ir t. t.).



ĮSPĖJIMAS

Susižalojimo rizika. Susidūrimo metu galite susižeisti kūno dalis, esančias už vežimėlio ribų (pvz., pėdas ar rankas). Venkite susidūrimo nestabdant; Niekada nevažiuokite į objektą į jį atsisukę priekiu; Atsargiai važiuokite siaurais pravažiavimais.



ĮSPĖJIMAS

Rizika dėl nevaldomo vežimėlio. Važiuodami dideliu greičiu galite prarasti vežimėlio kontrolę ir apvirsti. Niekada neviršykite 7 km/h greičio. Apskritai venkite susidūrimų. Nesinaudokite eskalatoriais. Negalima važiuoti atbuline eiga į nuokalnę.



DĖMESIO

Nudegimo rizika. Veikiami išorinių šilumos šaltinių vežimėlio komponentai gali įkaisti. Prieš naudojimą nelaikykite vežimėlio kaitrioje saulės šviesoje. Prieš naudodami patikrinkite visų su oda besiliečiančių dalių temperatūrą.



DĖMESIO

Pirštų prispaudimo rizika. Visada kyla pavojus, kad judančios vežimėlio dalys gali prispausti, pvz., pirštus ar rankas.



ĮSPĖJIMAS

Nelaimingų atsitikimų rizika. Netinkamai nustatyti arba nebeveikiantys saugos įtaisai (stabdžiai, apsauga nuo pasvirimo) gali tapti nelaimingų atsitikimų priežastimi. Prieš pradėdami naudoti neįgaliojo vežimėlį, visada patikrinkite, ar saugos įtaisai veikia, ir reguliariai leiskite juos patikrinti įgaliotajam pardavėjui.



ĮSPĖJIMAS

Nelaimingų atsitikimų rizika. Kad vežimėlis būtų tinkamai ir saugiai naudojamas, rekomenduojame laikytis saugos instrukcijų. Šis neįgaliojo vežimėlis sukurtas taip, kad sėdint užtikrintų stabilumą. Visi vežimėlio judesiai turi įtakos svorio centrui, todėl vežimėlis gali apvirsti.



ĮSPĖJIMAS

Užspringimo rizika. Saugokite jaunesnius nei penkerių metų vaikus nuo lengvo priėjimo prie vežimėlio. Dėl mažų konstrukcijoje naudojamų elementų vaikai gali juos praryti arba jais užspringti.

**DĖMESIO**

Neįgaliojo vežimėlyje gali sėdėti tik vienas asmuo.

**DĖMESIO**

Judėdami laikykite kojas ant kojų atramų. Nestovėkite ant kojų atramų. Visada išlaikykite tinkamą pusiausvyrą. Naudotojai neturėtų perkelti savo svorio centro iš sėdimosios vietos.

**DĖMESIO**

Rekomenduojame pasitarti su sveikatos priežiūros specialistu, kad šis patartų, kaip įsėsti į vežimėlį ir iš jo išlipti. Įsėdimo (išlipimo) metu visada reikia įjungti stovėjimo stabdžius. Neįgaliojo vežimėlio stabdžiai ir stovėjimo stabdžiai netinka neįgaliojo vežimėliui stabdyti.

**DĖMESIO**

Atkreipkite dėmesį į aplinkoje esančius pavojus, pavyzdžiui, siauras duris, laiptus, buitinius prietaisus, vaikų žaislus ir pan. Nesiekite daiktų, esančių toliau, nei siekia jūsų ranka.

**ĮSPĖJIMAS**

Nelaimingų atsitikimų rizika. Nebandykite važiuoti į įkalnę arba nuokalne, jei paviršius padengtas vandens, ledo arba alyvos plėvele. Nebandykite stabdyti vežimėlio važiuodami nuožulniu paviršiumi.

**ĮSPĖJIMAS**

Nelaimingų atsitikimų rizika. Nebandykite važiuoti per bortus ar kliūtis. Taip elgdamiesi galite apvirsti ir susižaloti arba sugadinti vežimėlį.

**ĮSPĖJIMAS**

Nelaimingų atsitikimų rizika. Niekada nepalikite nenaudojamo neįgaliojo vežimėlio ant nuožulnaus paviršiaus ar kitoje vietoje, kurioje jis gali sužeisti žmones ar sugadinti daiktus.

Numatoma naudojimo trukmė – 5 (penkeri) metai, jei gaminys naudojamas kasdien ir laikantis saugos, techninės priežiūros instrukcijų ir pagal naudojimo paskirtį, nurodytą šioje naudojimo instrukcijoje.

Po to vežimėlis turi būti perdirbamas. Neišmeskite neįgaliojo vežimėlio kartu su buitinėmis atliekomis (žr. skyrių „ŠALINIMAS“).

BENDROSIOS NUOSTATOS

ĮVADAS

Šioje naudojimo instrukcijoje pateikiama svarbi informacija apie gaminio naudojimą. Kad užtikrintumėte saugumą naudojant gaminį, atidžiai perskaitykite naudojimo instrukciją ir laikykitės saugos nurodymų.

„LightMan“ neįgaliojo vežimėlis yra dviejų tipų – „LightMan Start“ ir „LightMan Start Plus“. „Plus“ versija papildyta būgniniais stabdžiais, kurie padeda valdyti vežimėlį. Neįgaliojo vežimėlio tipą ir unikalų identifikavimo numerį galite rasti etiketėje, priklijuotoje ant porankio plokštelės ir metalinės skersinės atramos po sėdyne.

Pvz. Apvalus lipdukas su skaičiumi (pvz., 39) ant sijono apsaugos reiškia, kad jūsų kėdės dydis (sėdynės plotis) yra 39 cm.

Atkreipkite dėmesį, kad šiame dokumente gali būti skyrių, kurie nėra susiję su jūsų gaminiu, nes šis dokumentas taikomas visiems esamiems modeliams. Jei nenurodyta kitaip, kiekvienas šio dokumento skyrius taikomas visiems gaminių modeliams.

PRATARMĖ

Dėkojame už parodytą pasitikėjimą „Kid-Man“ gaminiiais. Kiekvienas gaminytis yra patikrintas gamykloje ir paliko ją nepriekaištingos būklės. Linkime jums sėkmės ir tikimės, kad UAB „Kasko Group“ I „Kid-Man®“ neįgaliojo vežimėlis turės teigiamos įtakos jūsų kasdieniam gyvenimui.

GARANTIJA

Suteikiame 24 mėnesių garantiją nuo įsigijimo datos. Bet kokie neleistini pakeitimai, atlikti be gamintojo patvirtinimo, panaikina atsakomybę. Tai apima maksimalios naudotojo apkrovos viršijimą ir netinkamą gaminio naudojimą. Garantija galioja tik su visiškai užpildytu garantiniu talonu. UAB „Kasko Group“ I „Kid-Man®“ (toliau – Gamintojas), gavusi iš pirkėjo pretenziją, per 4 savaites nusprendžia, ar problemai taikoma garantija. Jei problemai netaikoma garantija ir klientas sutinka, gamintojas, jei įmanoma, pašalina problemą. Visas išlaidas, įskaitant transportavimo išlaidas, turi padengti klientas. Garantinis remontas nepratęsia garantijos.

ATSAKOMYBĖS APRIBOJIMAS

Gamintojas neprisiima jokios atsakomybės už žalą, atsiradusią dėl:

- naudojimo instrukcijos nesilaikymo;
- netinkamo naudojimo;
- natūralaus nusidėvėjimo;
- netinkamo pirkėjo atlikto surinkimo ar nustatymo arba trečiosios šalies atliktų techninių modifikacijų;
- nepatvirtintų trečiosios šalies priedų naudojimo vietoj patvirtintų gamintojo priedų;
- neleistinos modifikacijos ir (arba) netinkamos atsarginės dalies naudojimo.

STANDARTAI IR TAISYKLĖS

Neįgaliojo vežimėlis atitinka:

- a) standartas EN 12183:2022 Rankiniai neįgaliųjų vežimėliai. Reikalavimai ir bandymo metodai;
- b) 2017 m. balandžio 5 d. EUROPOS PARLAMENTO IR TARYBOS REGLAMENTAS (ES) 2017/745 dėl medicinos prietaisų, kuriuo iš dalies keičiama Direktyva 2001/83/EB, Reglamentas (EB) Nr. 178/2002 ir Reglamentas (EB) Nr. 1223/2009 bei panaikinamos Tarybos direktyvos 90/385/EEB ir 93/42/EEB.

TARNAVIMO LAIKAS

Numatoma naudojimo trukmė – 5 (penkeri) metai, jei gaminys naudojamas kasdien ir laikantis saugos, techninės priežiūros instrukcijų ir pagal naudojimo paskirtį, nurodytą šioje naudojimo instrukcijoje.

Po to vežimėlis turi būti perdirbamas. Neišmeskite neįgaliojo vežimėlio kartu su buitinėmis atliekomis (žr. skyrių „ŠALINIMAS“).

INFORMACIJA APIE GAMINTOJĄ

Gamintojas: UAB „Kasko Group“ (registruotasis prekės ženklas „Kid-Man“)
Adresas A.Vivulskio 12D, Vilnius, Lietuva,
Telefono Nr. +370 5 265 0000
El. pašto adresas info@kid-man.com
Svetainė www.kid-man.com

INFORMACIJA APIE GAMINĮ

Gaminio (-ių) pavadinimas: LIGHTMAN START IR LIGHTMAN START PLUS
Gaminys LENGVAS NEĮGALIOJO VEŽIMĖLIS
Modelis: 04-030-2; 04-030-3; 04-035-2; 04-035-3.



Įspėjimas
Nelaimingų atsitikimų ir sunkių sužalojimų rizika. Neįgaliojo vežimėlis nėra skirtas naudoti motorinėje transporto priemonėje.

NUMATOMA PASKIRTIS IR INDIKACIJOS

LIGHTMAN START ir LIGHTMAN START PLUS neįgaliojo vežimėlis varomas rankomis ir turėtų būti naudojamas tik savarankiškai arba padedant kitam asmeniui vežti neįgalų asmenį, turintį laikinų (pvz., dėl lūžusių kaulų arba sužalotų kojų ar pėdų) arba ilgalaikių (pvz., dėl paralyžiaus, raumenų ir kaulų sistemos problemų, neurologinių problemų, pusiausvyros ar eisenos sutrikimų) judėjimo sunkumų ir negalintį nueiti ilgesnių atstumų. Jį galima naudoti ir patalpose, ir lauke. Neįgaliojo vežimėlis varomas judinant stumiamuosius ratlankius, sumontuotus ant galinių ratų. Arba stumiant prižiūrėtoji.

i Šis vežimėlis turi būti užsakomas ir pritaikytas konkrečiai jūsų sveikatos būklei.

KONTRAINDIKACIJOS

Naudojant neįgaliojo vežimėlį pagal paskirtį, kontraindikacijų nėra.

NUMATYTIJI NAUDOTOJAI

LIGHTMAN START ir LIGHTMAN START PLUS neįgaliojo vežimėlis skirtas judėti asmenims nuo 15 metų (paaugliams ir suaugusiesiems), kurių maksimalus svoris yra 125 kg arba 150 kg (tik 51 cm ir 54 cm pločio sėdynėms). Didžiausias neįgaliojo vežimėlio naudotojo amžius nėra apibrėžtas ir priklauso nuo konkretaus žmogaus.



ĮSPĖJIMAS

Nelaimingų atsitikimų rizika. Draudžiama viršyti didžiausią saugią neįgaliojo vežimėlio apkrovą.

Įrenginys skirtas judėti asmenims, kurie gali judėti tik sėdimose padėtyje. Kai vežimėlis naudojamas be asistento pagalbos, juo gali naudotis tik tie asmenys, kurie fiziškai ir protiškaie geba saugiai naudotis vežimėliu (pvz., judėti, vairuoti, stabdyti).



DĖMESIO

Neįgaliojo vežimėlis tinkamas naudoti kitiems asmenims. Tam neįgaliojo vežimėlį pirmiausia reikia kruopščiai išvalyti ir dezinfekuoti. Tuomet įgaliotasis techninės priežiūros atstovas turi patikrinti visų neįgaliojo vežimėlio dalių bendrąją būklę, nusidėvėjimą ir, jei reikia, jas suremontuoti.

PRODUKTO ETIKETĖ

**Identifikavimo etiketė yra pritvirtinta prie neįgaliojo vežimėlio rėmo (žr. paveikslėlių).
Etiketė pritvirtinta prie gaminio.**

1. Gaminio pavadinimas
2. Modelis
3. Dydis (sėdynės plotis)
4. Didžiausia apkrova
5. Gamintojas / kontaktiniai duomenys
6. Pagaminimo data
7. Unikalus įrenginio kodas
8. CE ženklas
9. Vadovaukitės naudojimui instrukcijomis

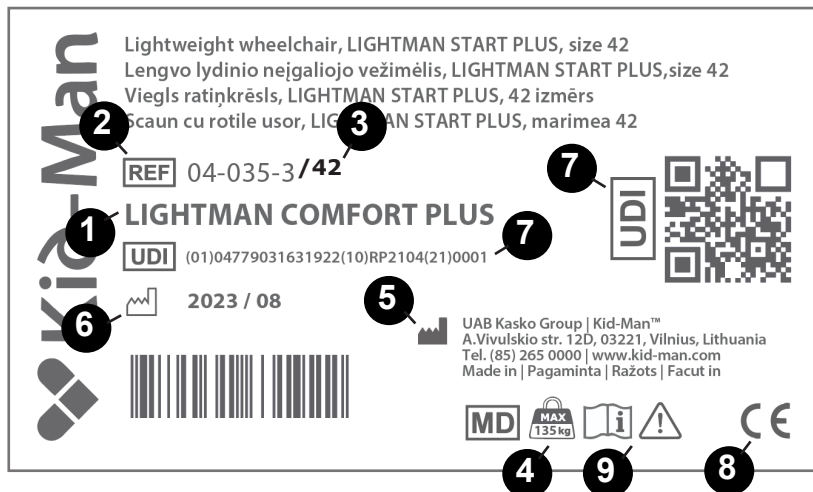

PAKUOTĖS TURINYS

Neįgaliųjų vežimėliai „LightMan Start“ ir „LightMan Start Plus“ pristatomi kartoninėje pakuotėje ir yra beveik paruošti naudoti.

Tereikia pritvirtinti porą kojų atramų prie rėmo. Jei įmanoma, išpakavę išsaugokite kartoninę pakuotę. Vėliau jos gali prireikti vežimėlio laikymui arba gražinimui.

Gavę siuntinį patikrinkite, ar jis nebuvo pažeistas transportavimo metu.

Jei pastebėjote pažeidimo požymių, nedelsiant praneškite apie tai transporto įmonei.

Patikrinkite pakuotės turinį ir, jei trūksta kurios nors iš toliau nurodytų dalių, susisieki su vietiniu pardavėju.

Patikrinkite pakuotės turinį ir, jei trūksta kurios nors iš toliau nurodytų dalių, susisieki su vietiniu pardavėju.

Pakuotės turinys:

1. 1 x sulankstytas neįgaliojo vežimėlis
2. 1 x pagalvėlė
3. 1 x pora kojų atramų
4. 1 x pompa (jei galiniai ratai yra pripučiami)
5. 4 x naudojimo instrukcijos
6. 1 x reguliavimo įrankių komplektas:
 - 6.1 1 x atsuktuvus
 - 6.2 1 x veržliaraktis (8 ir 10 mm)
 - 6.3 1 x reguliavimo raktas
 - 6.4 3 x šešiakampis raktas

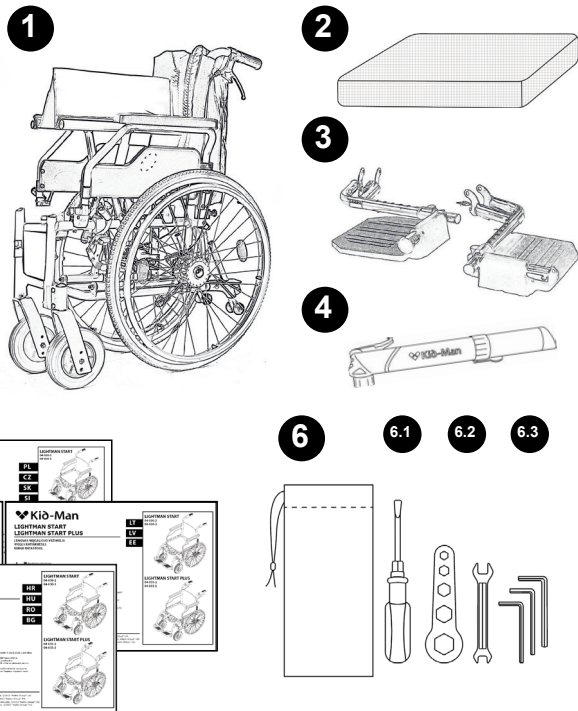

KOMPONENTAI IR FUNKCIJOS

Apžvalga

Tai yra neįgaliojo vežimėlis su skersiniu sulankstymo mechanizmu ir atlenkiamomis bei nuimamomis kojų atramomis.

1. Atlošas
 2. Priekinis ratukas
 3. Porankis
 4. Kojų atramos atlenkimo svirtis
 5. Kojų atrama
 6. Galinis savaeigis ratas
 7. Kulno dirželis
 8. Stabdžių svirtis
 9. Stūmimo rankenos palydovai
 10. Adapterio blokas
 11. Greito atlaisvinimo ašis
 12. Apsauga nuo apvirtimo*
 13. Būgninis stabdys*
 14. Pagalvėlė
 15. „Velcro“ dirželiai*
- *LightMan Start Plus

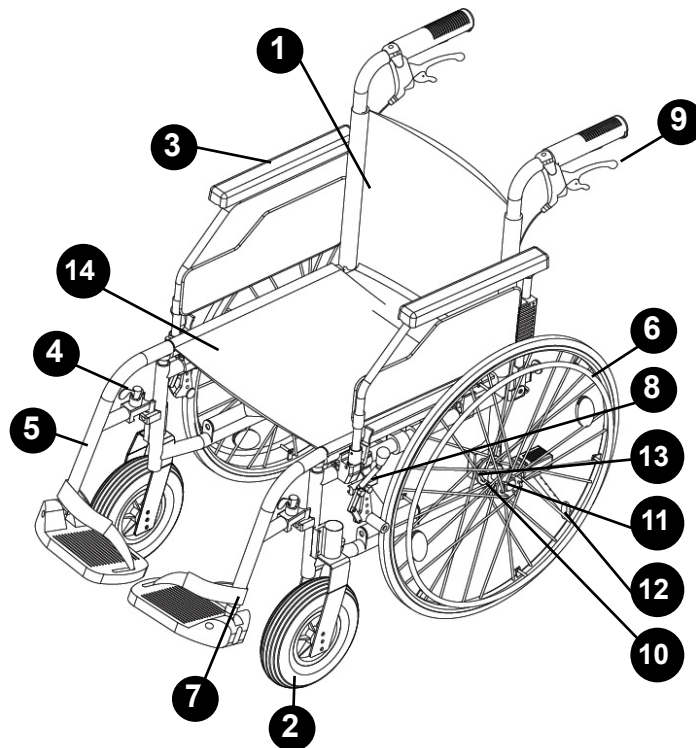

i *Dėl nuolatinio gaminio tobulinimo jūsų neįgaliojo vežimėlio komplektacija gali šiek tiek skirtis nuo šiame vadove aprašyto vežimėlio.*

NEJGALIOJO VEŽIMĖLIO IŠSKLEIDIMAS IR SULANKSTYMAS

Norėdami išskleisti vežimėlį:

- Pastatykite vežimėlį šalia savęs;
- Delnu paspauskite arčiausiai esantį sėdynės kraštą, kad sėdynės paviršius taptų plokščias ir sėdynės vamzdeliai pilnai atsidurtų plastikiniuose laikikliuose (1 pav.). Sėdynės pagalvė turi būti visiškai išskleista;
- Put Legrest in their places (Picture 2);
- Pasukite kojų atramą į šoną (3 pav.), kad užfiksuotumėte tinkamą padėtį (kojų atrama turi stovėti tvirtai).
- Nustatykite kojų atramą į tinkamą (patogią) padėtį: pastumkite kojų atramą žemyn, kaip parodyta 4 paveikslėlyje. Tinkama kojų atramos padėtis pavaizduota 5 paveikslėlyje.

i *Jums nereikia naudoti daug jėgos. Jei spausite per stipriai, galite sugadinti kojų atramą (pvz., sulaužyti).*

1 pav.

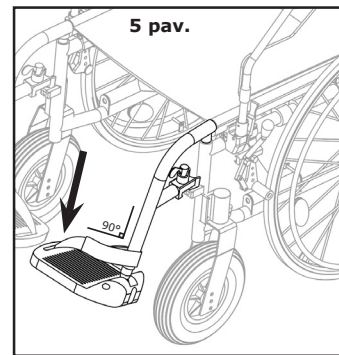
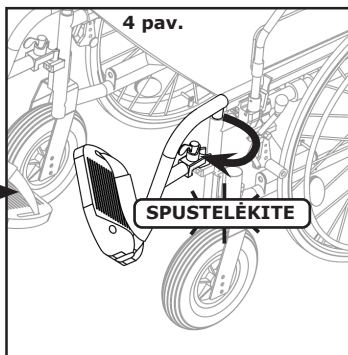
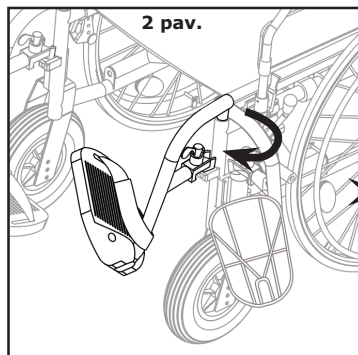
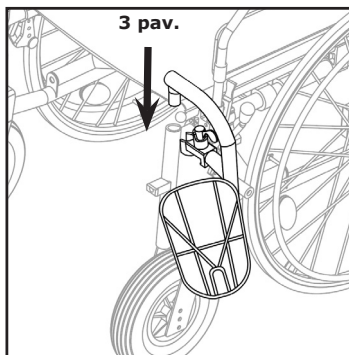
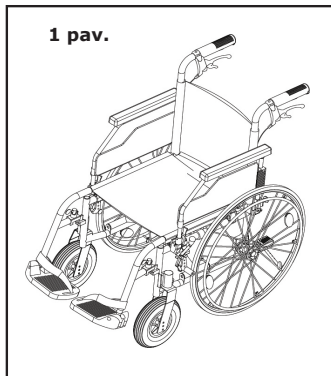

Norėdami sulankstyti vežimėlį, pirmiausia nuimkite kojų atramą arba pakelkite kojų plokšteles (6 pav.)

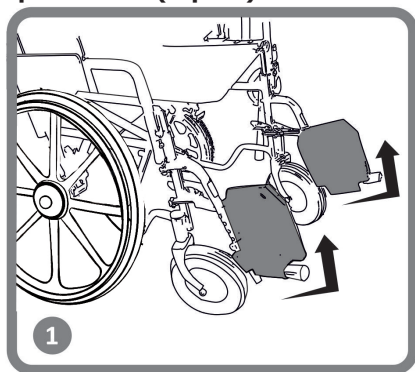

6 pav.

Po to uždėkite rankas sėdynės pagalvėlės priekyje ir gale ir patraukite ją į viršų (7 pav.)

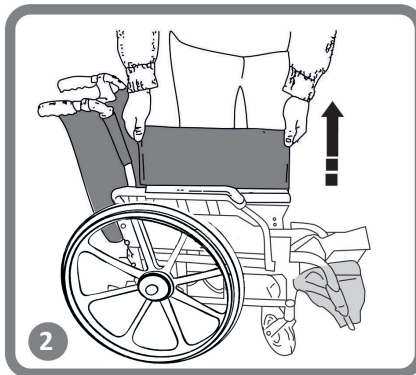

7 pav.

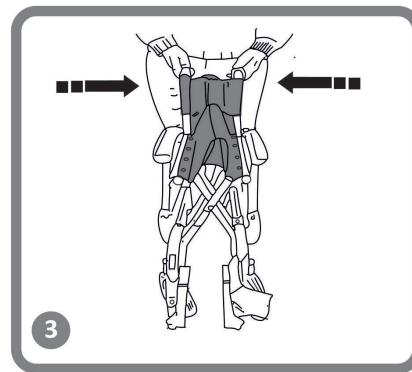

i Ruošiant neįgaliojo vežimėlį įkėlimui į automobilį, siūlome atsargiai nuimti galinius ratus per laisvąją ašį.



ĮSPĖJIMAS

Pavojus prispausti pirštus! Būkite atsargūs ir nelieskite sėdynės vamzdžio.



ĮSPĖJIMAS

Niekada nekelkite vežimėlio už nuimamų dalių (porankių, kojų atramų). Įsitikinkite, kad visos nuimamos dalys yra nuimtos. Neįgaliojo vežimėlio nuimamos dalys yra porankis, kojų atrama, galiniai ratai ir pagalvėlės. Kaip juos nuimti, žr. šioje naudojimo instrukcijoje. Nuėmę dalis, sulankstykite vežimėlį. Sulankstę jį lengvai pakelsite abiem rankomis laikydami už rėmo. Kėlimo svoris nuėmus visas dalis yra apie 8-10 kg, priklausomai nuo kėdės dydžio ir modelio.

NAUDOJIMAS



Šis neįgaliojo vežimėlis sukurtas taip, kad sėdint užtikrintų stabilumą. Visi vežimėlio judesiai turi įtakos svorio centrui, todėl vežimėlis gali apvirsti. Kad būtumėte saugesni, galite naudoti saugos diržus.



ĮSPĖJIMAS

Nėra taškų, skirtų papildomoms apkrovoms gabenti.

PASVYRIMAS Į PRIEKĮ



ĮSPĖJIMAS

Iškritimo rizika. Jei sėdėdami vežimėlyje pasvirsite į priekį, galite iš jo iškristi. Niekada per daug nesilenkite į priekį ir nesislinkite į sėdynės priekį, kad pasiektumėte daiktą. Nesilenkite į priekį tarp kelių, norėdami ką nors paimti nuo žemės.

DAIKTO SIEKIMAS SĖDINT NEĮGALIOJO VEŽIMĖLYJE

Už vežimėlio sėdynės galima ištiesti tik rankas. Kūnas ir galva turi būti sėdynės ribose (žr. 8 pav.).

8 pav.

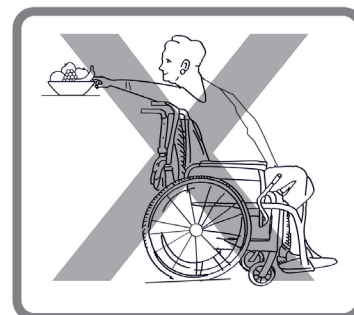
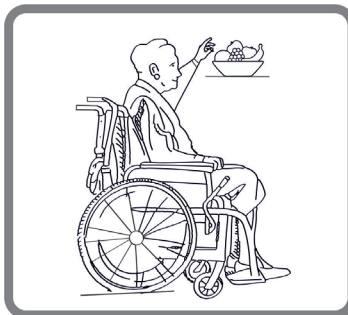

PERSIKĖLIMAS ANT ŠALIGATVIO

Rekomenduojame turėti asistentą, kuris padėtų persikelti ant šaligatvio. Pirmiausia lydintysis asmuo pastato vežimėlį tiesiai priešais šaligatvio bortelį. Po to palenkia vežimėlį atgalios, kad vairavimo ratai pasiektų šaligatvio bortelį. Galiausiai stumia vežimėlį tiesiai į priekį, kol galiniai ratai atsitrenkia į šaligatvio bortelį, ir vėl pastumia vežimėlį, kol galiniai ratai užvažiuoja ant šaligatvio bortelio. (9 pav.)

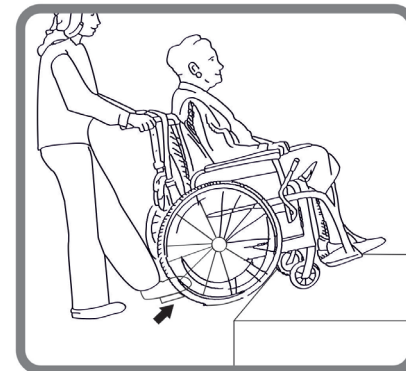

9 pav.

VAŽIAVIMAS

Važiuoti galite vieni, jei esate pakankamai stiprūs.

Pirmiausia pastatykite vežimėlį kuo arčiau vietos, ant kurios norite sėdėti, taip, kad vairavimo ratai būtų nukreipti į priekį.

Ijunkite fiksavimo stabdį (10 pav.).

Judėkite norimos vietos link (11 pav.).

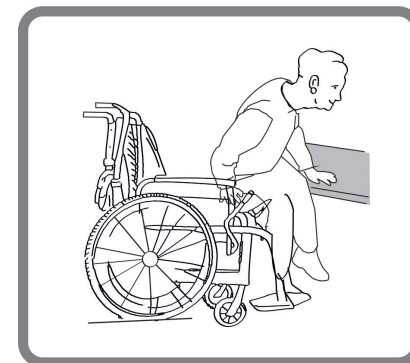

11 pav.

Jei judant po jumis nėra atramos, jei įmanoma, naudokite lentą. Atlenkite kojų atramas ir padėkite jas į šalį, kad atsirastų vietos. Pasilenkite į priekį, remdamiesi į du porankius, ir atsistokite. Tada judėkite kūnu link vietos, kurioje norite atsisėsti, paskirstydami svorį rankoms ir plaštakoms.

Jei galite atsistoti ir stovėti savarankiškai, galite persėsti į kitą vietą pasilenkę į priekį. Jei jums sunku atlikti šį judesį, patariame kreiptis pagalbos į lydintį asmenį, kad persikeltumėte lengvai ir saugiai. Pirmiausia įjunkite abu stabdžius ir įsitikinkite, kad abu vairavimo ratai nukreipti į priekį. Atminkite, kad negalima remtis į stabdžius. Tvirtai paimkite už porankio rankenos ir remkitės rankomis, kad galėtumėte lengvai atsistoti (prieš tai įsitikinkite, kad porankis yra patikimai užfiksuotas). Asistentas gali jums padėti persėsti. Įsitaisykite kuo arčiau norimos vietos. Keisdami padėtį atsisėskite kaip įmanoma giliau, kad nesulūžtų varžtai, nebūtų pažeistos sėdynės pagalvėlės ir vežimėlis neapvirštų. Įjunkite abu stabdžius; šie stabdžiai jokių būdu neturi būti naudojami kaip atrama persėdimui. Sėdėdami ar keldamiesi niekada nesiremkite į kojų atramas.

LAIPTAI

Siūlome kreiptis pagalbos į du žmones, iš kurių vienas būtų priešais vežimėlį, o kitas už jo, nes važiuoti laiptais yra sunkiau ir pavojingiau. Už vežimėlio stovintis asmuo pakreipia vežimėlį atgal, kol jis įgauna pusiausvyrą. Tada, tvirtai paėmęs už rankenos, stumia vežimėlį prie pirmojo laiptelio ir pasiruošia jį pakelti. Vežimėlio priekyje stovintis asmuo paima vežimėlį už šoninių rėmo konstrukcijų ir pakelia vežimėlį virš laiptų, o kitas lydintis asmuo užlipa ant kito laiptelio ir pakartoja pirmąjį veiksmą. Nenuleiskite vežimėlio, kol neperžengėte priešais vežimėlį stovinčio asmens paskutinio žingsnio. Neįgaliojo vežimėlio nešimas laiptais žemyn vyksta taip pat, kaip aprašyta anksčiau, tik atvirkštine tvarka. (12 pav.)

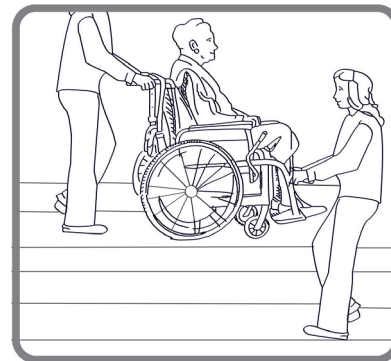

12 pav.

KĖLIMASIS (NUSILEIDIMAS) RAMPA

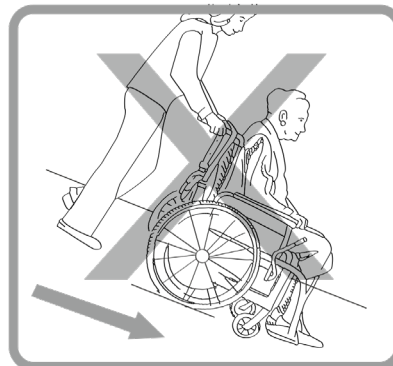
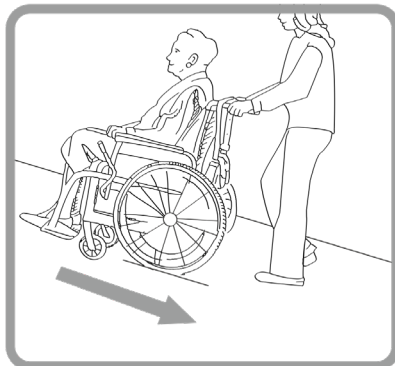
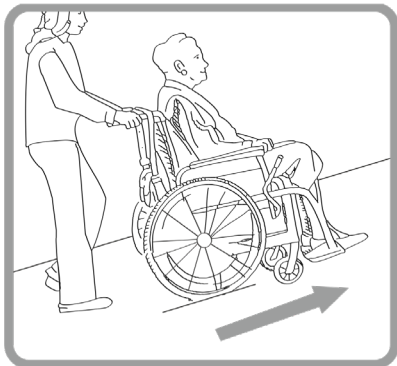

13 pav.

PORANKIO VALDYMAS

Neįgaliojo vežimėlyje įrengtas pakeliamas ir nuimamas porankis (14 pav.).

Norėdami jį pakelti, palenkite plastikinę svirtį, esančią porankio priekyje.

Laikykite ją palenktą ir atsargiai pakelkite porankį. Rekomenduojame įlipant ar išlipant iš vežimėlio iš šono pakelti porankį aukštyn.

Naudojant neįgaliojo vežimėlį, porankiai turi būti užfiksuoti. Jei prireiktų visiškai nuimti porankį, pirmiausia jį pakelkite, kaip paaiškinta anksčiau. Kai porankis bus pakeltas aukštyn, ištraukite porankio gale esančią plastikinę rankenėlę. Ištraukus rankenėlę porankis atrakinamas ir jį galima išimti. Norėdami jį uždėti atgal, pakartokite veiksmus priešinga eilės tvarka.

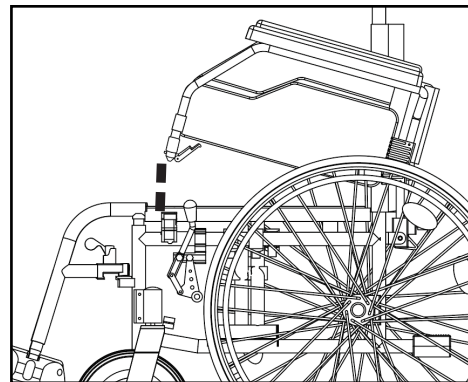

14 pav.

SĖDYNĖS AUKŠČIO REGULIAVIMAS

Dėl priekinių ir galinių ratukų galima reguliuoti sėdynės aukštį. Norėdami sureguliuoti vairavimo ratuko aukštį, atsukite varžtą šešiakampiu raktu, ištraukite jį, nustatykite norimą ratuko aukštį ir vėl priveržkite. (15 pav.) Norėdami sureguliuoti galinio rato aukštį, veržliarakčiu atsukite 2 varžtus ir nustatykite reikiamą galinio rato adapterio aukštį. Kai jis bus pageidaujamoje padėtyje, vėl jį priveržkite. Saugumo sumetimais rekomenduojame, kad priekiniai ir galiniai ratai būtų vienodo aukščio. Ratų bazę galima pailginti pasukus adapterį 180° kampu. Taip padidinamas stabilumas, apsaugantis nuo apvirtimo atgal.

i Atkreipkite dėmesį, kad reguliuojant adapterį reikia nuimti galinį ratą.

15 pav.

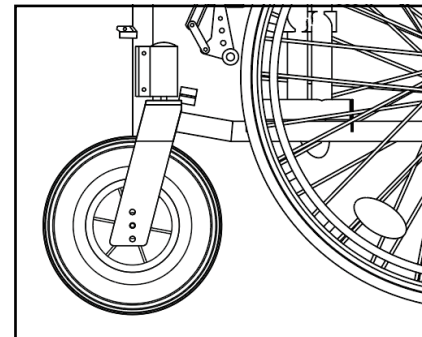

GALINIO RATO VEIKIMAS

Jūsų neįgaliojo vežimėlis turi greitojo nuėmimo ašį, todėl galiniam ratui nuimti nereikia jokio įrankio.

Tiesiog viena ranka laikykite rėmą ir paspauskite galinio rato centre esančią greitojo nuėmimo ašį (16 pav.).

Laikykite ją paspaustą ir ištraukite galinį ratą. Norėdami jį uždėti atgal, pakartokite veiksmą priešingu būdu.

16 pav.

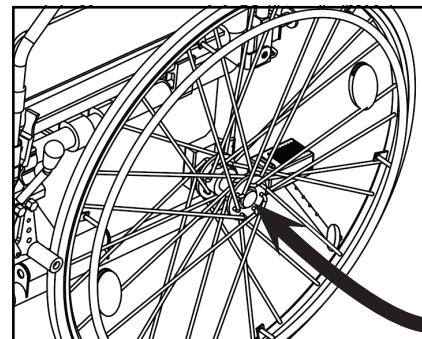

APSAUGA NUO APVIRTIMO

„LightMan Start Plus“ neįgaliųjų vežimėliuose įrengti ratai, apsaugantys nuo apvirtimo. Jie yra įmontuoti gamykloje, todėl prieš naudojimą juos reikia tik šiek tiek sureguliuoti. Apsaugos nuo apvirtimo tikslas – neleisti vežimėliui virsti atgal. Jie taip pat gali padėti lydinčiam asmeniui pakreipti vežimėlį. Ratų aukštį galima reguliuoti.

Norėdami tai padaryti, patraukite sidabro spalvos diskelius į save ir stumkite vamzdelį išilgai laikiklio aukštyn arba žemyn (17 pav.).

Jei norite nuimti ratus, atsukite varžtą, ištraukite jį ir patraukite prietaisą į priekį.

17 pav.

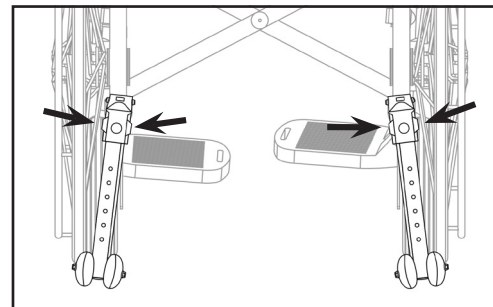

STABDYMAS

Abejose neįgaliojo vežimėlio rėmo pusėse įrengti stabdžiai (18 pav.).

Pristačius vežimėlį, stabdžiai yra tinkamai sureguliuoti, kad užtikrintų tinkamą stabdymą. Norėdami įjungti stabdžius, paimekite už stabdžių svirties ir stumkite ją į priekį. Kad užtikrintumėte didžiausią saugumą, rekomenduojame visada vienu metu naudoti abu stabdžius. Dėl įprasto galinio rato nusidėvėjimo stabdymo efektyvumas gali sumažėti. Kad stabdymas būtų pakankamas, reikia sureguliuoti stabdžių padėtį. Norėdami tai padaryti, šešiakampiu raktu atsukite du varžtus, esančius apatinėje stabdžių dalyje. Tada pastumkite stabdį į priekį arba atgal ir priveržkite varžtus.

Jei galinio rato adapterį perstumiate 180° kampu, kad pailgintumėte galinio rato bazę, būtina perstatyti stabdžius. Šešiakampiu raktu atlaisvinkite stabdžių įtaisą, pastumkite jį atgal ir vėl priveržkite.

18 pav.

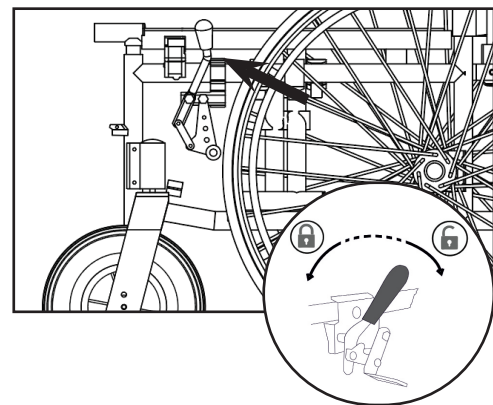

KOJŲ ATRAMOS VEIKIMAS

Kojų atramos turi būti sumontuotos vežimėlio priekyje. Pirmiausia įstatykite plastikinę dalį į metalinį vamzdelį ir stumkite ją žemyn. Po to stumkite kojų atramą į vidų, kol išgirsite spragtelėjimą (19 pav.). Užfiksavus padėtį, kojų atrama stovės tvirtai.

i Nesumaišykite kairiosios ir dešinėsios kojų atramos!

Sumontavus plastikinę pagrindo plokštę, ji turi būti nukreipta į vidų.

Išlipant iš vežimėlio, kojų atrama turi būti atlenkta arba visiškai nuimta. Patraukite plastikinę svirtį į viršų ir pasukite kojų atramą į išorę. Kojų atramos ilgį galima reguliuoti pagal naudotojo poreikius. Pirmiausia šešiakampiu raktu atsukite varžtą, jį ištraukite ir vėl priveržkite reikiamoje padėtyje.

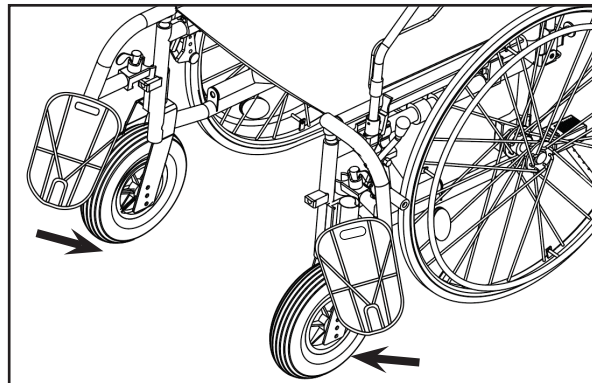

19 pav.

BŪGNINIS STABDYS

„LightMan Start Plus“ versijoje įrengtas būgninis stabdys, kurį stabdžių svirtimi, esančia ant stūmimo rankenų, gali valdyti tik lydintis asmuo (20 pav.). Būgninis stabdys turėtų būti naudojamas ir kaip fiksavimo stabdys, ir kaip darbinis stabdys (20 pav.). Naudojamas kaip darbinis stabdys, jis užtikrina gerai reguliuojamą lėtėjimą. Fiksavimo stabdžio funkcija naudojama stovėjimui. Norėdami užfiksuoti stabdžius, patraukite stabdžių svirtį ir pastumkite fiksavimo svirtį į viršų. Jei norite atleisti užfiksuotus stabdžius, švelniai patraukite stabdžių svirtį į viršų ir fiksatorius automatiškai atsilaisvins. Kad būtų pasiektas optimalus stabdymo efektyvumas, stabdymo galia nustatoma reguliavimo varžtu. Stabdymo galia didinama atsukant reguliavimo varžtą, o mažinama jį priveržiant.

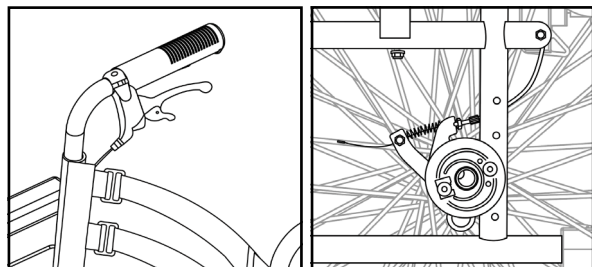

20 pav.

„VELCRO“ DIRŽELIAI

„LightMan Start Plus“ modelyje ant nugaros atlošo yra „Velcro“ dirželiai, kurie padeda reguliuoti komforto lygį (21 pav.). Norėdami reguliuoti komforto lygį, nuimkite atlošo užvalkalą, atsekite „Velcro“ dirželius, nustatykite savo komforto lygį ir vėl prispauskite dirželius.

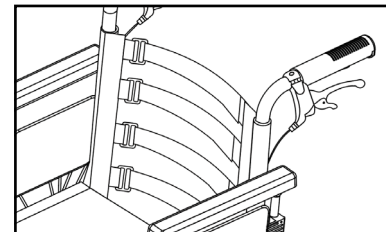

21 pav.

PADANGOS

Priekiniai neįgaliojo vežimėlio ratukai yra monolitiniai (PU). Galiniai ratai yra pneumatiniai (04-030-2 serijos) arba monolitiniai PU (04-030-3 serijos). Rekomenduojamas oro slėgis nurodytas ant padangos (įsitikinkite, kad jis visada yra tarp toliau nurodytų mažiausių ir didžiausių verčių):

	Mažiausias – didžiausias slėgis		
Padangos dydis 24" (37-540 mm)	3 – 4,6 bar	300-460 kPa	44-65 psi

Saugumo sumetimais periodiškai tikrinkite oro slėgį padangose (žr. skyrių „PRIEŽIŪRA“). Jei pastebėsite, kad oro slėgis per mažas, pripūskite padangas naudodami komplekte pateiktą siurbį. Jei padangose nesilaiko oras arba išorinė padanga akivaizdžiai susidėvėjusi, nedelsdami praneškite apie tai techninės priežiūros įmonei.



ĮSPĖJIMAS

Draudžiama naudoti vežimėlį su nepripūstomis padangomis!

PRIEŽIŪRA

Kad užtikrintumėte saugų ir patikimą veikimą, reguliariai atlikite toliau nurodytus patikrinimus ir techninę priežiūrą arba paveskite tai atlikti kitam asmeniui.

Toliau rasite rekomenduojamą techninės priežiūros grafiką.

	Prieš naudojimą	Kartą per savaitę	Kartą per mėnesį	Kartą per metus
Patikrinkite padangų slėgį		X		
Patikrinkite, ar teisingai sumontuoti galiniai ratai		X		
Vizualinis patikrinimas		X		
Patikrinkite sulankstymo mechanizmą			X	
Patikrinkite stabdžius	X		X	
Nuvalykite priekinius ratus			X	
Patikrinkite neįgaliojo vežimėlį pas įgaliotąjį pardavėją				X



ĮSPĖJIMAS

Neįgaliojo vežimėlio remontą, valymą ar reguliavimą turi atlikti įgaliotasis paslaugų teikėjas, kai asmuo nesėdi neįgaliojo vežimėlyje.

VALYMAS IR DEZINFEKAVIMAS

Drėgna šluoste valykite rėmą ir plastikines dalis. Sunkiai pašalinamiems nešvarumams valyti galima naudoti ir švelnų ploviklį. Ratus galima valyti drėgnu sintetinio pluošto šepetėliu (negalima naudoti vielinio šepetio). Sėdynės ir atlošo pagalvėles galima skalbti. Naudokite švelnų skalbiklį. Naudokite įprastą neagresyvią dezinfekavimo priemonę. Jei nesate tikri, ar jūsų naudojama priemonė tinkama dezinfekavimui, kreipkitės į vietinį pardavėją.

Smėlis ir jūros vanduo gali pažeisti guolius, o plieninės dalys pažeistu paviršiumi gali surūdyti. Neįgaliojo vežimėlis tik trumpą laiką gali būti veikiamas smėlio ir jūros vandens, o po kiekvienos išvykos į paplūdimį jį išvalykite.

Neįgaliojo vežimėlį galima dezinfekuoti purškiant arba šluostant išbandytomis, patvirtintomis dezinfekavimo priemonėmis.

Užpurškite švelnią valymo ir dezinfekavimo priemonę ir laikykitės gamintojo pateiktų nurodymų.

LAIKYMAS

Neįgaliojo vežimėlis turi būti laikomas sausoje aplinkoje, atokiau nuo tiesioginių saulės spindulių. Sandėliuojant vežimėlį galima sulankstyti. Neįgaliojo vežimėlis turi būti švarus ir nedulkėtas. Tai galima užtikrinti naudojant dulkių šluostą arba drėgną audinį ir švelnų ploviklį. Reguliariai valykite, naudokite universalų, neutralų ploviklį ir šiltą vandenį. Prieš naudodami patikrinkite, ar valikliai ar plovikliai yra tinkami. Nenaudokite abrazyvinių valiklių, nes jie negrįžtamai sugadins paviršių ir panaikins bet kokią garantiją.



ĮSPĖJIMAS

Neįgaliojo vežimėlis neturi būti nuolat veikiamas aukštesnės nei +40 °C temperatūros. Priešingu atveju rėmas, sėdynė, atlošas ir porankiai gali įkaisti, o tai gali sukelti nudegimus.



ĮSPĖJIMAS

Ant neįgaliojo vežimėlio niekada nedėkite kitų daiktų.

Po ilgo laikymo (ilgiau nei 3 mėnesius) vežimėlį būtina patikrinti (žr. skyrių „PRIEŽIŪRA“).

Aplinkos sąlygos

Laikykite vežimėlį tokiomis sąlygomis:

- Temperatūros apribojimas - nuo 20 °C iki + 40 °C;
- Santykinė oro drėgmė nuo 20 iki 75 %;
- Atmosferos slėgis nuo 800 hPa iki 1060 hPa.

PAKARTOTINIS NAUDOJIMAS

Neįgaliojo vežimėlis tinkamas naudoti pakartotinai. Reikėtų imtis šių veiksmų:
Valymas ir dezinfekavimas (žr. skyrių „VALYMAS IR DEZINFEKAVIMAS“);
Patikrinimas (žr. skyrių „PRIEŽIŪRA“).

Neįgaliojo vežimėlis turi būti pritaikytas naujam naudotojui pagal paslaugų dokumentus.

ŠALINIMAS

Tausokite gamtą ir tinkamai šalinkite savo vežimėlį. Šalinimas priklauso nuo nacionalinių ir vietinių taisyklių. Kad vežimėlis būtų tinkamai perdirbtas, kreipkitės į vietos bendruomenę, atliekų šalinimo įmonę arba mūsų aptarnavimo skyrių.

SPECIFIKACIJOS

Sėdynės plotis	390 mm	420 mm	450 mm	480 mm	510 mm	540 mm
LightMan Start	04-030-2/39 04-030-3/39	04-030-2/42 04-030-3/42	04-030-2/45 04-030-3/45	04-030-2/48 04-030-3/48	04-030-2/51 04-030-3/51	04-030-2/54 04-030-3/54
LightMan Start Plus (su būgniniais stabdžiais)	04-035-2/39 04-035-3/39	04-035-2/42 04-035-3/42	04-035-2/45 04-035-3/45	04-035-2/48 04-035-3/48	04-035-2/51 04-035-3/51	04-035-2/54 04-035-3/54
Bendras ilgis	1150 mm					
Bendras plotis	Sėdynės plotis + 200 mm					
Bendras aukštis	900 - 1000 mm					
Sėdynės gylis	410 mm					
Sėdynės aukštis	470 - 520 mm					
Atlošo aukštis	440 mm					
Kojų atramos ilgis	340 - 450 mm					

Porankio aukštis	230 mm
Priekinių ratukų dydis	175 x 45 mm (3 padėtys)
Galinio rato dydis	610 x 35 mm (4 padėtys)
Svoris	Nuo 15,2 kg
Didžiausia saugi apkrova	125 kg
Rėmas	Aliuminis
Apmušalai	Nailonas



Visos naudojamos medžiagos yra apsaugotos nuo korozijos. Naudojame tik REACH reikalavimus atitinkančias medžiagas ir komponentus.

INCIDENTAI

Apie bet kokius rimtus incidentus, susijusius su šiuo įrenginiu, reikia pranešti UAB „Kasko Group“ I „Kid-Man®“ ir valstybės narės, kurioje yra įsisteigęs vartotojas ir (arba) pacientas, kompetentingai institucijai.

Kontaktai

UAB Kasko Group | Kid-Man® (registruotasis prekės ženklas „Kid-Man“)

Adresas A.Vivulskio 12D, Vilnius, Lietuva,

Telefono Nr. +370 5 265 0000

El. pašto adresas info@kid-man.com

Svetainė www.kid-man.com

LV**SIMBOLI**

Šajā lietošanas instrukcijā brīdinājumi ir apzīmēti ar simboliem. Brīdinājuma simboliem ir pievienots virsraksts, kas norāda uz bīstamības nopietnību vai pamatinformāciju.

i

Sniedz pamatinformāciju, ieteikumus un informāciju efektīvai un netraucētai lietošanai.



Brīdinājums/Nepieciešama piesardzība — lai norādītu, ka, lietojot ierīci, jāievēro piesardzība. Lai norādītu, ka esošajā situācijā ir nepieciešama operatora uzraudzība vai operatora rīcība, lai izvairītos no nevēlamām sekām.

Uzmanību! Šī zīme tiek izmantota attiecībā uz ļoti svarīgām daļām, kas attiecas uz jūsu drošību. Skatīt lietošanas instrukciju.

DROŠĪBAS INFORMĀCIJA**BRĪDINĀJUMS**

Jebkāda cita vai nepareiza lietošana var izraisīt bīstamu situāciju.

**BRĪDINĀJUMS**

Negadījumu un nopietnu savainojumu risks. Ja ratiņkrēsls ir nepareizi noregulēts, var rasties negadījumi, kas var izraisīt nopietnas traumas. Ratiņkrēsla regulēšana vienmēr ir jāveic pilnvarotajam izplatītājam.

**BRĪDINĀJUMS**

Risks apstākļiem neatbilstoša braukšanas stila dēļ. Pastāv sānslīdes risks uz slapjas zemes, grants vai nelīdzena reljefa. Vienmēr pielāgojiet savu ātrumu un braukšanas stilu apstākļiem (laikapstākļi, segums, individuālās spējas utt.).



BRĪDINĀJUMS

Traumu gūšanas risks. Sadursmes gadījumā jūs varat gūt savainojumus ķermeņa daļās, kas sniedzas ārpus ratiņkrēsla (piemēram, pēdas vai rokas). Izvairieties no nebremzētas sadursmes; Nekad neiebrauciet objektā ar priekšu; Pa šaurām ejām brauciet uzmanīgi.



BRĪDINĀJUMS

Risks, ko rada ratiņkrēsla nekontrolēšana. Braucot lielā ātrumā, jūs varat zaudēt kontroli pār ratiņkrēslu un apgāzties. Nekad nepārsniedziet ātrumu 7 km/h. Jebkurā gadījumā Izvairieties no sadursmēm. Neizmantojiet eskalatorus. Nebrauciet atpakaļgaitā pa slīpu virsmu.



UZMANĪBU

Apdeguma risks. Ratiņkrēsla sastāvdaļas var uzkarst, ja tās tiek pakļautas ārējiem siltuma avotiem. Pirms lietošanas nepakļaujiet ratiņkrēslu spēcīgai saules gaismai. Pirms lietošanas pārbaudiet visu to sastāvdaļu temperatūru, kuras nonāk saskarē ar ādu.



UZMANĪBU

Pirkstu ieķeršanās risks. Vienmēr pastāv risks ka, piem. pirksti vai rokas, var tikt ierauti ratiņkrēsla kustīgajās daļās.



BRĪDINĀJUMS

Negadījumu risks. Drošības ierīces, kas ir nepareizi iestatītas vai pārstājušas darboties (bremzes, pretapgāšanās ierīce), var izraisīt negadījumus. Pirms ratiņkrēsla lietošanas vienmēr pārbaudiet, vai drošības ierīces darbojas, un regulāri pārbaudiet tās pie pilnvarotā izplatītāja.



BRĪDINĀJUMS

Negadījumu risks. Pareizai un drošai lietošanai ratiņkrēsla izmantošanas laikā ieteicams ievērot drošības norādījumus. Šis ratiņkrēsls ir izstrādāts, lai nodrošinātu stabilitāti sēdus stāvoklī. Katra kustība ratiņkrēslā ietekmē smaguma punktu, kas var izraisīt ratiņkrēsla apgāšanos.



BRĪDINĀJUMS

Aizrīšanās risks. Sargājiet bērnus, kas jaunāki par pieciem gadiem, no vieglas piekļuves ratiņkrēslam. Bērni var norīt vai aizrīties ar konstrukcijā izmantotajiem mazajiem elementiem.

**UZMANĪBU**

Ratiņkrēsls ir piemērots tikai vienai personai.

**UZMANĪBU**

Ratiņkrēsla kustības laikā turiet kājas uz pamatnēm. Nestāviet uz pamatnēm. Vienmēr saglabājiet pareizu līdzsvaru. Ratiņkrēsla lietotājiem nevajadzētu pārvietot savu smaguma centru no sēdvietas.

**UZMANĪBU**

Ieteicams konsultēties ar savu veselības aprūpes speciālistu, lai saņemtu padomu par pārvietošanos uz ratiņkrēslu un no tā. Pārsēšanās laikā vienmēr ir jāaktivizē stāvbremzes. Ratiņkrēsla bremzes un stāvbremzes nav piemērotas ratiņkrēsla palēnināšanai.

**UZMANĪBU**

Esiet informēts par apdraudējumiem savā vidē, piemēram, šaurām durvīm, pakāpieniem, sadzīves tehniku, bērnu rotaļlietām utt. Izmantojot ratiņkrēslu, nesniedzieties pēc priekšmetiem tālāk, nekā sniedz jūsu roka.

**BRĪDINĀJUMS**

Negadījumu risks. Nemēģiniet pārvietoties uz augšu vai uz leju pa nogāzi, kur ir ūdens, ledus vai eļļaina virsma. Nemēģiniet apturēt ratiņkrēslu, atrodoties uz slīpas virsmas..

**BRĪDINĀJUMS**

Negadījumu risks. Nemēģiniet braukt pāri apmalēm vai šķēršļiem. Šādi rikojoties, jūsu ratiņkrēsls var apgāzties un nodarīt jums miesas bojājumus vai sabojāt ratiņkrēslu.

**BRĪDINĀJUMS**

Negadījumu risks. Nekad neatstājiet tukšu ratiņkrēslu uz nogāzes vai citā vietā, kas var radīt savainojumus apkārtējiem cilvēkiem vai lietām.

Paredzamais kalpošanas laiks ir 5 (pieci) gadi, pieņemot, ka prece tiek lietota katru dienu un saskaņā ar drošības instrukcijām, apkopes instrukcijām un atbilstoši paredzētajai lietošanai, kas norādīta šajā lietošanas instrukcijā. Pēc tam ratiņkrēsls ir jāpārstrādā. Neizmetiet ratiņkrēslu kopā ar parastajiem atkritumiem (skatiet nodaļu "UTILIZĀCIJA").

VISPĀRĪGA INFORMĀCIJA

IEVADS

Šajā lietošanas instrukcijā ir ietverta svarīga informācija par produkta lietošanu. Lai nodrošinātu drošību, lietojot produktu, rūpīgi izlasiet lietošanas instrukciju un ievērojiet drošības norādījumus.

LightMan ratiņkrēsls ir pieejams divās dažādās modifikācijās – LightMan Start un LightMan Start Plus. „Plus” versija ir modernizēta ar trumuļu bremsēm asistenta kontroles nodrošināšanai. Jūs varat noteikt sava ratiņkrēsla tipu un tā unikālo identifikācijas numuru, nolasot uzlīmi, kas uzlīmēta uz roku balsta plāksnes un metāla šķērsstieņa zem sēdekļa.

Piem., apaļa uzlīme ar numuru (piemēram, 39) uz dubļu sarga norāda, ka jūsu krēsla izmērs (sēdekļa platums) ir 39 cm.

Nemiet vērā, ka šajā dokumentā var būt sadaļas, kas neattiecas uz jūsu izstrādājumu, jo šis dokuments attiecas uz visiem pieejamajiem modeļiem. Ja nav norādīts citādi, katra šī dokumenta sadaļa attiecas uz visiem izstrādājuma modeļiem.

PRIEKŠVārds

Paldies par izrādīto uzticību zīmolam Kid-Man. Katrs produkts ir pārbaudīts rūpnīcā un tiek izsūtīts no ražotnes nevainojamā stāvoklī. Vēlam jums veiksmi un ceram, ka UAB Kasko Group I Kid-Man® ratiņkrēsls pozitīvi ietekmēs jūsu ikdienas dzīvi.

GARANTIJA

Mēs nodrošinām garantiju 24 mēnešu laikā no pirkuma datuma. Jebkādas neatļautas izmaiņas, kas veiktas bez ražotāja apstiprinājuma, padarīs ražotāja atbildību par spēkā neesošu. Tas ietver maksimālo lietotāja svara pārsniegšanu un nepareizu preces izmantošanu. Garantija ir spēkā tikai ar pilnībā aizpildītu garantijas talonu. UAB Kasko Group I Kid-Man® (turpmāk saukts par ražotāju) pēc preces saņemšanas no pircēja 4 nedēļu laikā izlemj, vai problēma tiek izskatīta garantijas ietvaros. Ja uz problēmu neattiecas garantija un klients tam piekrit, ražotājs, ja iespējams, novērš problēmu. Visas izmaksas, ieskaitot transportēšanas izmaksas, jāsedz klientam. Garantijas remonts nepagarina garantiju.

ATBILDĪBAS IEROBEŽOJUMI

Ražotājs neuzņemas atbildību par bojājumiem, kas radušies no:

- lietošanas instrukcijas neievērošanas;
- nepareizas lietošanas;
- dabīga nolietojuma;
- nepareizas montāžas vai uzstādīšanas, ko veicis pircējs vai trešās puses veiktajām tehniskām izmaiņām
- neapstiprinātu trešās puses aksesuāru izmantošanas apstiprinātu ražotāja aksesuāru vietā
- neatļautas pārveidošanas un/vai nepiemērotu rezerves daļu izmantošanas

STANDARTI UN NOTEIKUMI

Ratiņkrēsls atbilst šādām prasībām:

- a) standartam EN 12183:2022 Manuālie ratiņkrēsli — Prasības un testa metodes;
- b) 2017. gada 5. aprīļa EIROPAS PARLAMENTA UN PADOMES REGULAI (ES) 2017/745 par medicīnas ierīcēm, ar ko veikti grozījumi Direktīvā 2001/83/EK, Regulā (EK) Nr. 178/2002 un Regulā (EK) Nr. 1223/2009, un ar ko tiek atceltas Padomes Direktīvas 90/385/EEK un 93/42/EEK.

KALPOŠANAS LAIKS

Paredzamais kalpošanas laiks ir 5 (pieci) gadi, pieņemot, ka prece tiek lietota katru dienu un saskaņā ar drošības instrukcijām, apkopes instrukcijām un paredzēto lietošanu, kas norādīta šajā lietošanas instrukcijā. Pēc tam ratiņkrēsls ir jāpārstrādā. Neizmetiet ratiņkrēslu kopā ar parastajiem atkritumiem (skatiet nodaļu "UTILIZĀCIJA").

INFORMĀCIJA PAR RAŽOTĀJU

Ražotājs: UAB "Kasko Group" (reģistrētā preču zīme Kid-Man)
Adrese A.Vivulskio 12D, Viļņa, Lietuva,
Tālrunis +370 5 265 0000
E-pasts info@kid-man.com
Tīmekļa vietne www.kid-man.com

INFORMĀCIJA PAR PRECI

Preces (preču) nosaukums: LIGHTMAN START un LIGHTMAN START PLUS
Prece: VIEGLS MANUĀLAIS RATIŅKRĒSLS
Modelis: 04-030-2; 04-030-3; 04-035-2; 04-035-3.SLS



Brīdinājums

Negadījumu un nopietnu savainojumu risks. Ratiņkrēsls nav paredzēts lietošanai mehāniskajā transportlīdzeklī.

PAREDZĒTAIS MĒRĶIS UN INDIKĀCIJAS

Ratiņkrēsli LIGHTMAN START & LIGHTMAN START PLUS tiek virzīti manuāli, un tos drīkst izmantot vienīgi neatkarīgai vai asistētai invalīda pārvadāšanai. Piemēroti personai ar īslaicīgu traumu (piem., kaulu lūzumu vai kāju, vai pēdu savainojumu) vai ar ilgstošiem funkcionāliem traucējumiem (piemēram, paralīzi, muskuļu un skeleta sistēmas problēmām), neiroloģiskām problēmām, līdzsvara vai gaitas problēmām) nespēju noiet lielus attālumus, pārvietošanās grūtībām. Tos var izmantot gan iekštelpās, gan ārā. Ratiņkrēslu virza kustīgi stumjamie diskī, kas uzstādīti uz aizmugurējiem riteņiem. Ratiņkrēslu var stumt arī pavadonis.



Šim ratiņkrēslam ir jābūt ārsta izrakstītam un jāatbilst konkrētajam veselības stāvoklim.

KONTRINDIKĀCIJAS

Nav zināmas kontrindikācijas, ja izmantojat ratiņkrēslu, kā paredzēts.

PAREDZĒTIE LIETOTĀJI

LIGHTMAN START & LIGHTMAN START PLUS ratiņkrēsls ir paredzēts, lai nodrošinātu pārvietošanos personām vecumā no 15 gadiem (pusaudžiem un pieaugušajiem) ar maksimālo svaru 125 kg vai 150 kg (tikai sēdekļa platumam 51 cm un 54 cm). Maksimālais vecums, kurā var izmantot ratiņkrēslu, nav noteikts un ir atkarīgs no personas.



BRĪDINĀJUMS

Negadījumu risks. Aizliegts pārsniegt ratiņkrēsla maksimālo drošo slodzi.

Ierīce ir paredzēta, lai nodrošinātu pārvietošanos personām, kuras ir ierobežotas palikt sēdus stāvoklī. Ja ratiņkrēslu lieto bez asistenta palīdzības, to drīkst izmantot vienīgi personas, kuras fiziski un garīgi spēj droši izmantot ratiņkrēslu (piemēram, lai vadītu sevi, stūrētu, bremsētu).



UZMANĪBU

Ratiņkrēsls ir piemērots lietošanai arī citiem. Lai to izdarītu, ratiņkrēsls vispirms ir rūpīgi jāiztīra un jādezinficē. Pēc tam pilnvarotajam servisa pārstāvim ir jāpārbauda visu ratiņkrēsla sastāvdaļu vispārējais stāvoklis, nodilums un, ja nepieciešams, ratiņkrēsls jāsalabo.

PRECES ETIKETE

**Identifikācijas etiķete ir piestiprināta pie jūsu ratiņkrēsla rāmja (skatiet attēlu).
Etiķete ir piestiprināta pie preces.**

1. Preces nosaukums
2. Modelis
3. Izmērs (sēdekļa platums)
4. Maksimālā slodze
5. Ražotājs/ kontaktinformācija
6. Ražošanas datums
7. UDI kods
8. CE zīme
9. Skatīt lietošanas instrukciju

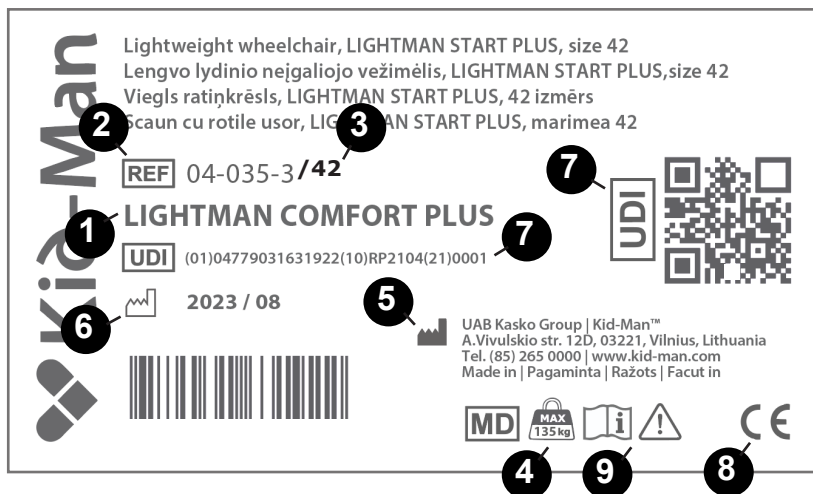

IEPAKOJUMA SATURS

Ratiņkrēsli LightMan Start un LightMan Start Plus tiek piegādāti kartona iepakojumā un ir gandrīz gatavi lietošanai. Nepieciešams vienīgi piestiprināt pie rāmja kāju balstus. Pēc izpakošanas, ja iespējams, lūdzu, saglabājiet kartona iepakojumu. Jums tas vēlāk var būt nepieciešams uzglabāšanai vai ratiņkrēsļa atgriešanai. Kad sūtījums ir saņemts, pārbaudiet, vai tas transportēšanas laikā nav bojāts.

Ja redzat bojājumu pazīmes, lūdzam par to ziņot transporta uzņēmumam.

Lūdzu, pārbaudiet iepakojuma saturu un, ja trūkst kādas no tālāk norādītajām daļām, sazinieties ar vietējo izplatītāju.

Iepakojuma saturs:

1. 1 x salocīts ratiņkrēsls
2. 1 x sēdeklis
3. 1 x pāris kāju balstu
4. 1 x pumpis (ja aizmugurējie riteņi ir piepumpējami)
5. 1 x Lietošanas instrukcija
6. 1 x regulēšanas instrumentu komplekts:
 - 6.1 1 x skrūvgriezis
 - 6.2 1 x uzgriežņu atslēga (8 un 10 mm)
 - 6.3 1 x regulēšanas atslēga
 - 6.4 3 x sešstūra atslēgas

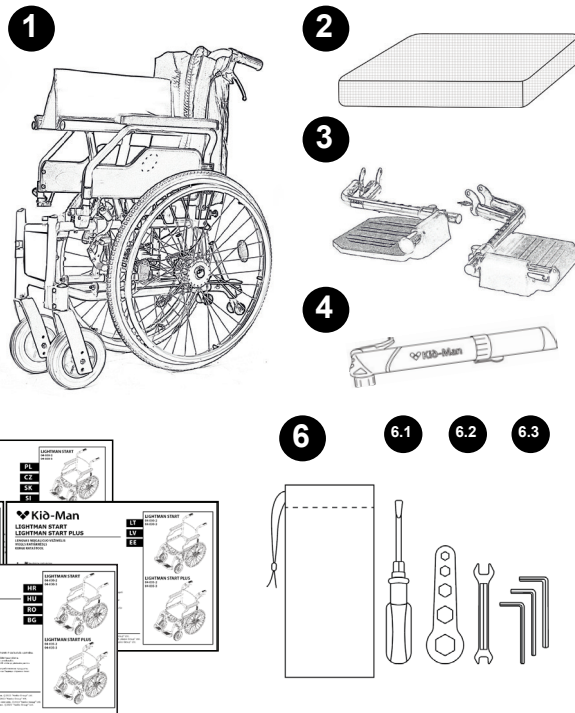

SASTĀVDAĻAS UN FUNKCIJAS

Pārskats

This is a wheelchair with crossbar folding mechanism and swing away & removable leg rests.

1. Atzveltne
 2. Priekšējais ritenis
 3. Roku balsts
 4. Kāju balsta šūpošanās svira
 5. Kāju balsts
 6. Aizmugurējais pašgājējritenis
 7. Papēža siksnas
 8. Bremžu svira
 9. Stumšanas rokturi pavadonim
 10. Adaptera bloks
 11. Ātri atvienojamā ass
 12. Pretapgāšanās* ierīce
 13. Trumuļu bremze*
 14. Sēdekļis
 15. Velcro siksnas*
- *LightMan Start Plus

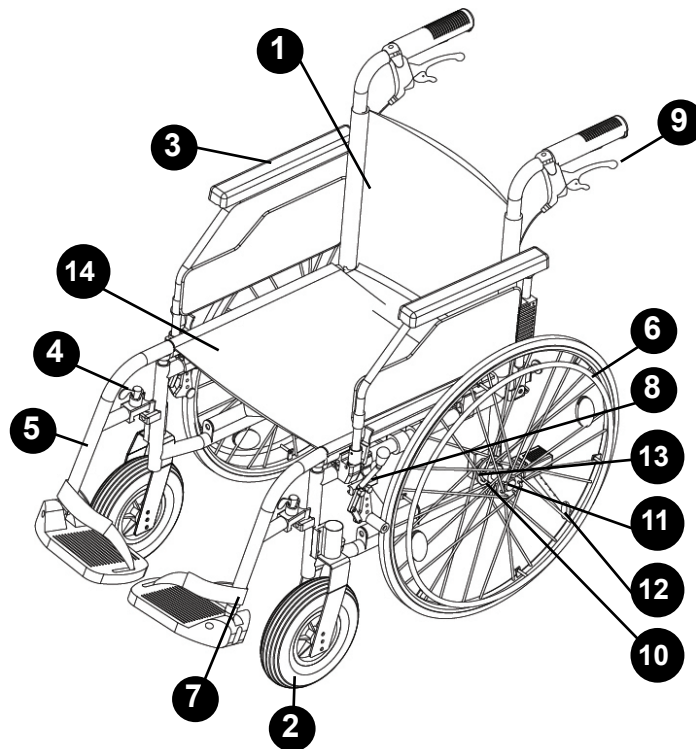

i

Jūsu ratiņkrēsla komplektācija var nedaudz atšķirties no šajā rokasgrāmatā aprakstītā ratiņkrēsla, jo produkts tiek nepārtraukti pilnveidots.

RATĪNKRĒSLA ATLOCĪŠANA UN SALOCĪŠANA

Lai atlocītu ratīnkrēslu:

- Novietojiet ratīnkrēslu sev blakus;
- Ar roku plakaniski uzspiediet uz sev tuvākās sēdekļa malas, lai sēdekļa virsma izlīdzinātos un sēdekļa caurules būtu pilnībā ievietotas plastmasas turētājos (1. attēls). Sēdeklim jābūt pilnībā izplestam;
- Novietojiet kāju balstu savās vietās (2. attēls);
- Pagrieziet kāju balstu uz sāniem (3. attēls), lai fiksētu pareizo pozīciju (Kāju balstam ir jābūt cieši nofiksētam).
- Iestatiet kāju balstu atbilstošā/ērtā pozīcijā: nospiediet kāju balstu uz leju, kā parādīts 4. attēlā. Pareizais kāju balsta stāvoklis ir parādīts 5. attēlā.

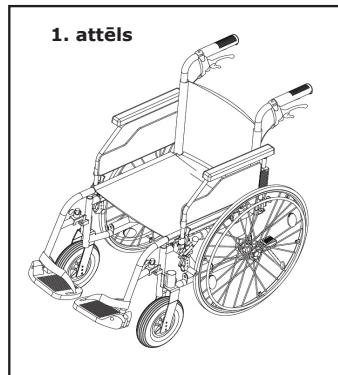

i *Jums nav jāpielieto pārāk daudz spēka. Ja ratīnkrēslā virzāties pārāk enerģiski, varat sabojāt kāju balstu (piemēram, to salauzt).*

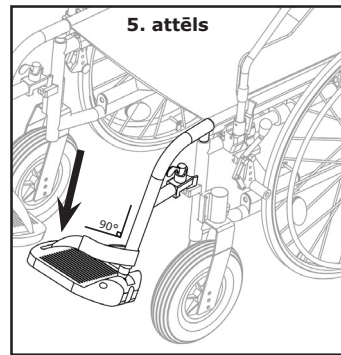
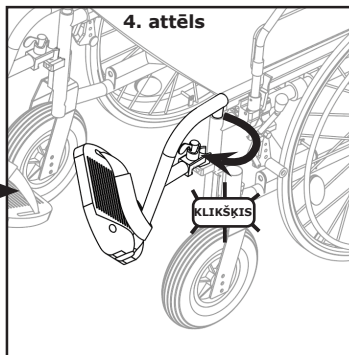
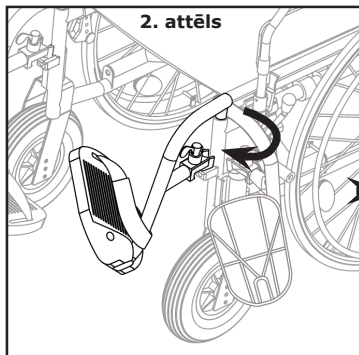
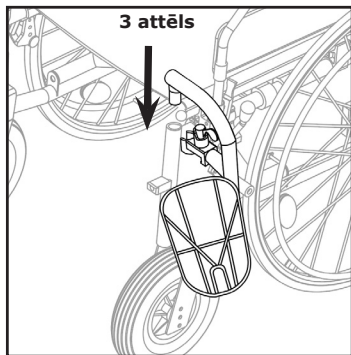

Lai salocītu ratiņkrēslu, vispirms noņemiet kāju balstu vai paceliet kāju plāksnes (6. attēls)

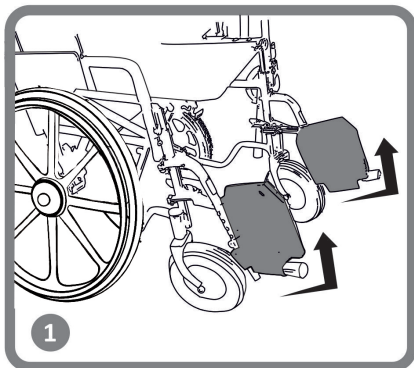

6. attēls

Pēc tam novietojiet rokas sēdekļa priekšā un aizmugurē un pavelciet to uz augšu (7. attēls)

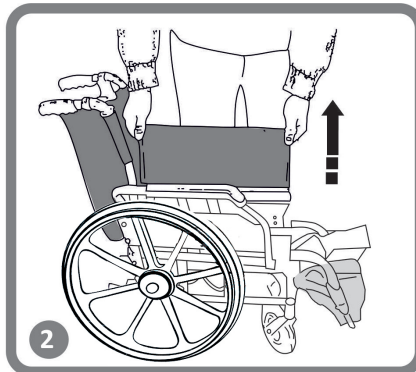

7. attēls

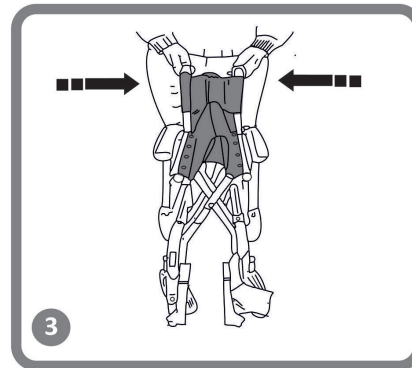

Lai sagatavotu ratiņkrēslu pārvadāšanai automašīnā, iesakām uzmanīgi noņemt aizmugurējos riteņus pāri pilnībā peldošajai asij.



BRĪDINĀJUMS

Pirkstu iesprūšanas risks! Esiet uzmanīgi, lai nesatvertu sēdekļa cauruli.



BRĪDINĀJUMS

Nekad neceliet ratiņkrēslu aiz noņemamām daļām (roku balstiem, kāju balstiem). Pārliecinieties, ka visas noņemamās daļas ir noņemtas. Noņemamās daļas ratiņkrēslā ir roku balsts, kāju balsts, aizmugurējie riteņi un sēdeklis/atzveltne. Skatiet šo lietošanas instrukciju, lai uzzinātu, kā tos noņemt.

Pēc detaļu noņemšanas salokiet ratiņkrēslu. Kad tas ir salocīts, varat to viegli pacelt aiz rāmja, turot ar abām rokām. Celšanas svars pēc visu detaļu noņemšanas ir aptuveni 8-10 kg atkarībā no krēsla izmēra un modeļa.

RATIŅKRĒSLA DARBĪBA



Šis ratiņkrēsls ir izstrādāts, lai nodrošinātu stabilitāti sēdus stāvoklī. Katra kustība ratiņkrēslā ietekmē smaguma punktu, kas var izraisīt ratiņkrēsla apgāšanos. Lai palielinātu savu drošību, varat izmantot drošības jostu.



BRĪDINĀJUMS

Ratiņkrēsliem nav tādu pozīciju, kas paredzētas papildu slodzes pārvadāšanai.

SALIEKŠANĀS UZ PRIEKŠU



BRĪDINĀJUMS

Izkrišanas risks. Noliecoties ratiņkrēslā uz priekšu, jūs varat no tā izkrist. Nekad neliecoties pārāk tālu uz priekšu un neliecoties uz priekšu sēdus stāvoklī, lai sasniegtu kādu priekšmetu. Noliecoties uz priekšu starp kājām, lai paceltu kaut ko no grīdas.

PRIEKŠMETA AIZSNIEGŠANA, ATRODOTIES RATIŅKRĒSLĀ

Virš ratiņkrēsla sēdekļa drīkst izstiept tikai rokas. Ķermenim un galvai jāatrodas sēdekļa robežās (skat. 8. attēlu).

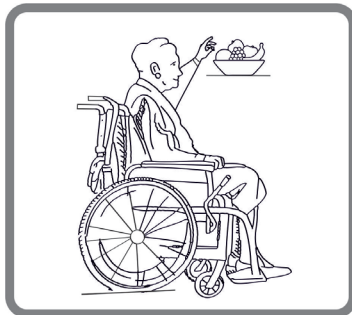

8. attēls

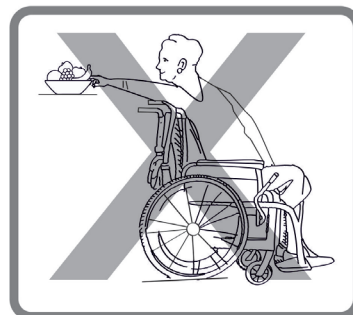

UZBRAUKŠANA UZ IETVES

Lai uzbrauktu uz ietves, iesakām izmantot asistenta palīdzību. Vispirms pavadošā persona novieto ratiņkrēslu tieši apmales priekšā. Pēc tam atgāž ratiņkrēslu atpakaļ, līdz stūres riteņi sasniedz apmali. Visbeidzot ratiņkrēsls jāstumj taisni uz priekšu, līdz aizmugurējie riteņi atduras pret apmali, tad ratiņkrēsls jāpastumj vēlreiz, līdz aizmugurējie riteņi pāriet pāri apmalei. (9. attēls)

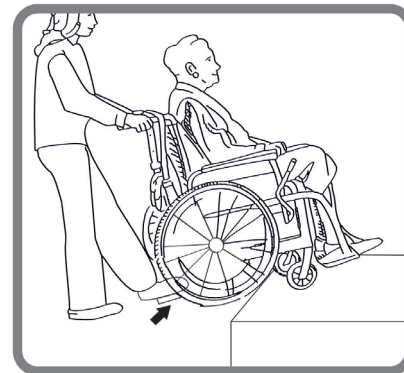

9. attēls

PĀRSĒŠANĀS

Pārsēšanos var veikt vienatnē, pie nosacījuma, ka esat pietiekami spēcīgs.

Vispirms novietojiet ratiņkrēslu pēc iespējas tuvāk vietai, kur vēlaties sēdēt, stūres riteņiem ir jābūt vērstiem uz priekšu.

Aktivizējiet fiksācijas bremzi (10. attēls).

Pārvietojiet ķermeni vēlamajā vietā (11. attēls).

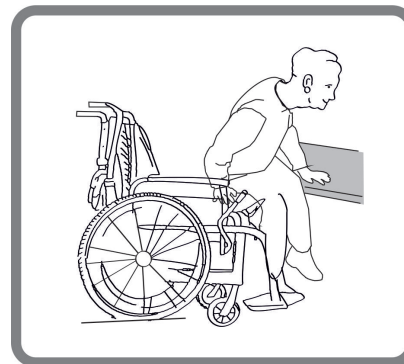

11. attēls

Ja pārvietošanās laikā zem jums nav atbalsta, ja iespējams, izmantojiet dēli vai plāksni. Nolokiet kāju balstus uz augšu un nolieciet tos malā, lai atbrīvotu vietu. Salieciet ķermeni uz priekšu, vienlaikus balstoties uz abiem roku balstiem, un piecelieties. Pēc tam virziet savu ķermeni uz vietu, kur vēlaties sēdēt, vienlaikus sadalot svaru uz rokām un plaukstām. Ja spējat piecelties un viens pats nostāvēt, varat mainīt sēdvietu, noliecoties uz priekšu. Ja jums ir sarežģīti šādi kustēties, iesakām meklēt asistenta palīdzību, lai nodrošinātu vieglu un drošu pārsēšanos. Vispirms nospiediet abas bremzes un pārliedzinieties, ka abi stūres riteņi ir vērsti uz priekšu. Lūdzu, ņemiet vērā, ka jūs nedrīkstat atbalstīties uz bremzēm. Stingri satveriet roku balsta rokturi un atbalstieties uz rokām, lai varētu viegli piecelties (pirms tam pārliedzinieties, vai roku balsts ir droši nofiksēts vietā). Asistents var palīdzēt pabeigt pārsēšanos. Novietojiet sevi pēc iespējas tuvāk vēlamajai sēdvietai. Mainot pozīciju, sēdieties pēc iespējas tālāk, lai nepieļautu, ka saplīst ratiņkrēsla skrūves. Lai sēdeklis un atzveltne netiek sabojāti un lai ratiņkrēsls neapgāžas. Aktivizējiet abas bremzes; šīs bremzes nekādā gadījumā nedrīkst izmantot kā atbalstu pārsēšanās laikā. Nekad, sēžot vai ceļoties, nedrīkst atbalstīties uz kāju balstiem.

KĀPNES

Ieteicams meklēt divu cilvēku palīdzību - vienam jāatrodas ratiņkrēsla priekšā un otram aiz tā, jo braukšana pa kāpnēm ir grūtāka un bīstamāka. Personai, kas atrodas aiz ratiņkrēsla, ir jāatgāž ratiņkrēsls atpakaļ, līdz tas atrodas līdzsvara stāvoklī. Pēc tam jāatspiež ratiņkrēslu pret pirmo pakāpienu, stingri satverot rokturi, lai sagatavotos ratiņkrēsla pacelšanai. Personai, kas atrodas ratiņkrēsla priekšā, no priekšas jāsatver ratiņkrēsla rāmja malas un jāceļ ratiņkrēsls pāri pakāpieniem, bet otrai pavadošajai personai jākāpj uz nākamā pakāpiena, atkārtojot pirmo darbību. Nenolaidiet ratiņkrēslu, kamēr ratiņkrēsla priekšā esošais cilvēks nav pievarējis pēdējo pakāpienu. Ratiņkrēsla nonešana pa kāpnēm ir tāds pats process, kā pas-kaidrots iepriekš, tikai apgriezta secībā. (12. attēls)

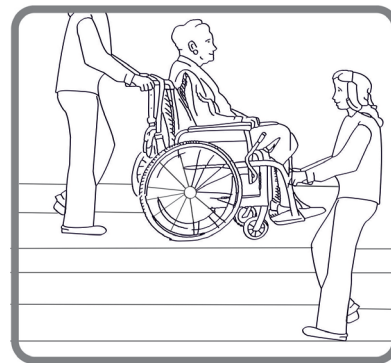

12. attēls

UZBRAUKŠANA UN NOBRAUKŠANA PA RAMPU

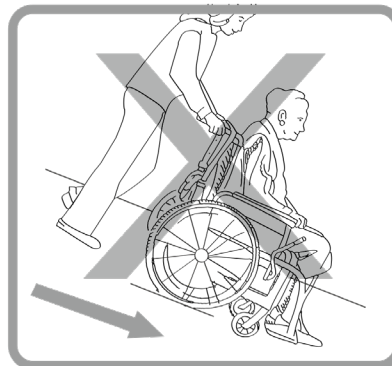
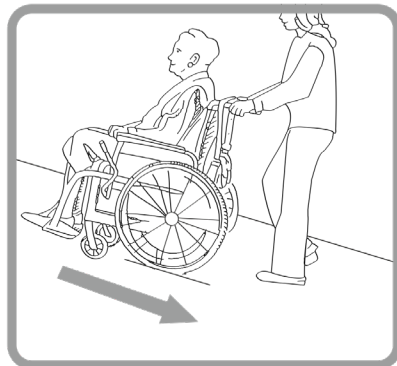
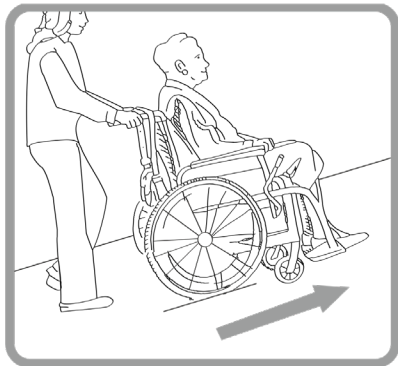

13. attēls

ROKU BALSTA DARBĪBA

Ratiņkrēsls ir aprīkots ar pacejamu un noņemamu roku balstu (14. attēls). Lai to paceltu, nospiediet plastmasas sviru, kas atrodas roku balsta priekšpusē. Turiet to nospiestu un uzmanīgi paceliet roku balstu. Iekāpjot ratiņkrēslā vai izkāpjot no tā, roku balstus ieteicams pacelt uz augšu.

Braucot ratiņkrēslā, roku balstiem jābūt bloķētiem. Ja rodas nepieciešamība pilnībā noņemt roku balstu, vispirms paceliet to uz augšu, kā paskaidrots iepriekš. Kad roku balsts ir pacelts uz augšu, izvelciet plastmasas rokturi roku balsta aizmugurē. Kad rokturis ir izvilkts, roku balsts tiek atbloķēts, un jūs varat to noņemt. Lai to novietotu vietā, atkārtojiet šīs pašas darbības tikai pretējā virzienā.

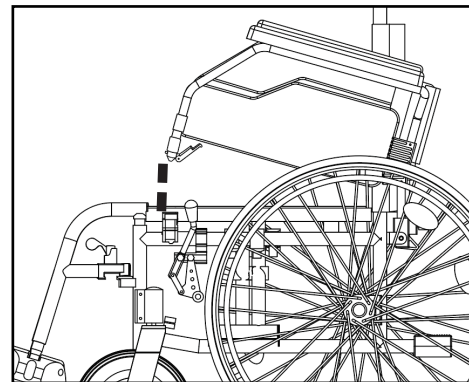

14. attēls

SĖDEKLĀ AUGSTUMA PIELĀGOŠANA

Pateicoties priekšėjim un aizmugurėjim riteņiem, iespējams regulēt sēdekļa augstumu. Lai noregulētu stūres riteņa augstumu, ar sešstūra atslēgu atskrūvējiet skrūvi, izvelciet to, iestatiet riteņi vajadzīgajā augstumā un atkal pievelciet. (15. attēls) Lai noregulētu aizmugurējā riteņa augstumu, ar uzgriežņu atslēgu atskrūvējiet 2 skrūves un iestatiet aizmugurējā riteņa adapteri vajadzīgajā augstumā. Pēc uzstādīšanas pieskrūvējiet to. Drošības nolūkos iesakām turēt priekšējos un aizmugurējos riteņus vienādā augstumā. Garenbāzi var pagarināt, pagriežot adapteri par 180°. Tas palielina stabilitāti pret apgāšanos uz aizmuguri.

i **Nemiet vērā, ka adaptera regulēšanas laikā ir jānoņem aizmugurējais riteņis.**

15. attēls

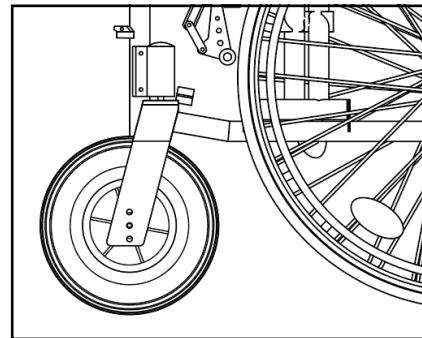

AIZMUGURĒJĀ RITEŅA DARBĪBA

Jūsu ratiņkrēslam ir ātri atvienojama ass, jums nav nepieciešams instruments, lai noņemtu aizmugurējo riteņi.

Vienkārši turiet rāmi ar vienu roku un piespiediet ātri atvienojamo asi, kas atrodas aizmugurējā riteņa centrā (16. attēls). Turiet to nospiestu un izvelciet aizmugurējo riteņi. Lai to novietotu vietā, atkārtojiet šo darbību, tikai pretējā virzienā.

16. attēls

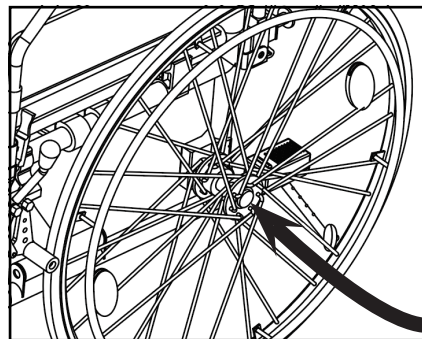

PRETAPGĀŠANĀS IERĪCE

LightMan Start Plus ratiņkrēsli ir aprīkoti ar pretapgāšanās ierīcēm riteņos. Tās ir iebūvētas rūpnīcā, tāpēc tās ir nedaudz jāpielāgo tikai pirms lietošanas. Pretapgāšanās ierīču mērķis ir novērst ratiņkrēsla apgāšanos uz aizmuguri. Tās var arī izmantot, lai pavadošā persona varētu palīdzēt pieliekt ratiņkrēslu. Riteņu augstums ir regulējams.

Lai to izdarītu, velciet sudraba krāsas diskus pret sevi un gar kronšteinu bīdiel cauruli uz augšu vai uz leju (17. attēls).

Ja vēlaties noņemt riteņus, atskrūvējiet skrūvi, izņemiet to un pavelciet ierīci virzienā uz to.

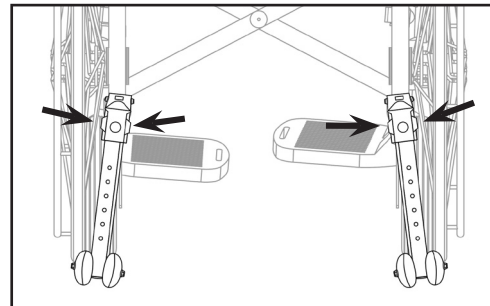

17. attēls

BREMZĒŠANA

Jūsu ratiņkrēslam no abām pusēm pie rāmja ir piestiprinātas bremzes. (18. attēls) Pēc preces piegādes bremzes ir pareizi noregulētas, lai nodrošinātu pietiekamu bremzēšanu. Lai iedarbinātu bremzes, turiet bremžu sviru un virziet to uz priekšu. Ieteicams vienmēr izmantot abas bremzes vienlaikus, lai nodrošinātu maksimālu drošību. Aizmugurējā riteņa parastā nodiluma dēļ bremzēšanas efektivitāte var samazināties. Lai bremzēšana būtu pietiekama, ir jāpielāgo bremžu stāvoklis. Lai to izdarītu, izmantojiet sešstūra atslēgu un atskrūvējiet divas skrūves, kas atrodas bremžu apakšējā daļā. Pēc tam pabīdiel tās uz priekšu vai atpakaļ un pievelciet skrūves.

Ja pārvietojat aizmugurējā riteņa adapteri par 180°, lai pagarinātu aizmugurējo garenbāzi, ir nepieciešams mainīt bremžu atrašanās vietu. Izmantojot sešstūra atslēgu, atskrūvējiet bremžu ierīci, pabīdiel to atpakaļ un atkal pievelciet.

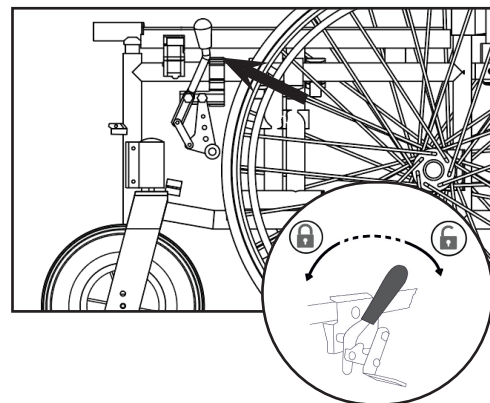

18. attēls

KĀJU BALSTA DARBĪBA

Kāju balsti jāuzstāda ratiņkrēsla priekšpusē. Vispirms ievietojiet plastmasas daļu metāla caurulē un nospiediet to uz leju. Pēc tam ievietojiet iekšā kāju balstu, līdz atskan klikšķis. (19. attēls) Kad tas ir nofiksēts pareizajā pozīcijā, kāju balsts stāv stingri.

i Nejauciet kreiso un labo kāju balstu!

Pēc uzstādīšanas plastmasas pēdu plāksnei jābūt vērstai uz iekšu. Izkāpjot no ratiņkrēsla, kāju balsts ir jāpabīda prom vai pilnībā jānoņem. Pavelciet plastmasas sviru uz augšu un pārvietojiet kāju balstu uz āru. Kāju balsta garumu var pielāgot lietotāja vajadzībām. Vispirms, izmantojot sešstūra atslēgu, atskrūvējiet skrūvi, izvelciet skrūvi un vēlreiz pievelciet to vajadzīgajā pozīcijā.

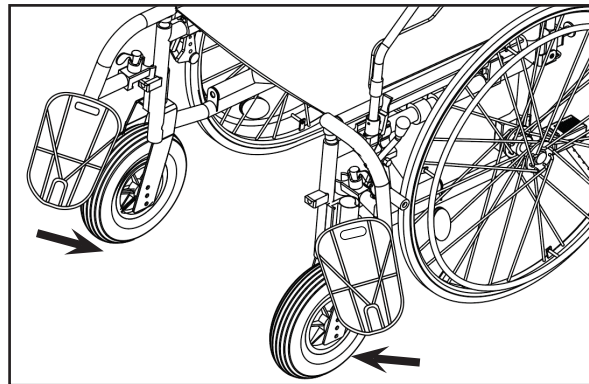

19. attēls

TRUMUĻU BREMZES

LightMan Start Plus versija ir aprīkota ar trumuļa bremzi, kuru drīkst darbināt tikai pavadošā persona, izmantojot bremžu sviru, kas atrodas uz stumšanas rokturiem (20. attēls). Trumuļu bremze ir jāizmanto gan kā bloķēšanas bremze, gan arī kā darba bremze (20. attēls). Ja to izmanto kā darba bremzi, tā nodrošina labi regulētu palēninājumu. Bloķēšanas bremžu funkcija tiek izmantota stāvēšanai. Lai nobloķētu bremzi, pavelciet bremžu sviru un spiediet bloķēšanas sviru uz augšu. Lai noņemtu bloķēšanas bremzi, uzmanīgi pavelciet bremžu sviru uz augšu, un bloķēšanas mehānisms tiek automātiski noņemts. Lai sasniegtu optimālu bremzēšanas efektivitāti, bremzēšanas jauda tiek iestatīta, izmantojot regulēšanas skrūvi. Bremzēšanas jaudu palielina, atskrūvējot regulēšanas skrūvi, un samazina, to pievelkot.

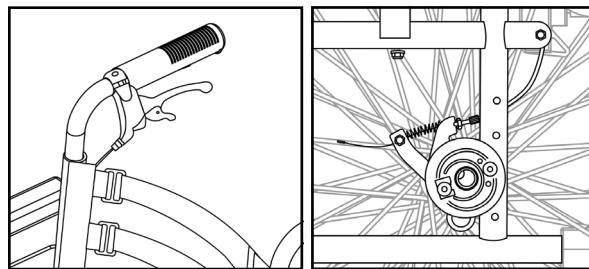

20. attēls

VELCRO SIKSNAS

LightMan Start Plus modelim uz atzveltnes ir Velcro siksnas, kas palīdz regulēt komforta līmeni (21. attēls). Lai regulētu komforta līmeni, noņemiet atzveltnes pārsegu, attaisiet Velcro siksnas, iestatiet savu komforta līmeni un atkal aiztaisiet siksnas.

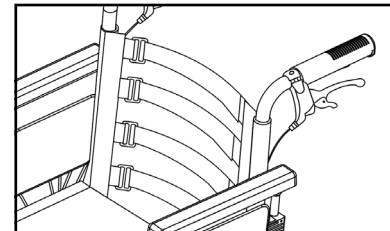

21. attēls

RIEPAS

Ratiņkrēsla priekšējie riteņi ir cieti (PU). Aizmugurējie riteņi ir pneimatiski (04-030-2 sērija) vai cieti PU (sērija 04-030-3). Ieteicamais gaisa spiediens ir norādīts uz riepas (pārliecinieties, ka tas vienmēr ir starp zemāk norādītajām minimālajām un maksimālajām vērtībām):

	Minimālais - maksimālais spiediens		
Riepu izmērs 24" (37-540 mm)	3 – 4,6 bāri	300-460 kPa	44-65 psi

Jūsu drošībai periodiski pārbaudiet gaisa spiedienu riepās (skatīt sadaļu "APKOPE").

Ja pamanāt, ka gaisa spiediens ir pārāk zems, piepumpējiet riepas, izmantojot piegādes komplektācijā iekļauto pumpi. Ja riepas netur gaisu vai ir acīmredzams ārējās riepas nodilums, nekavējoties informējiet apkalpojošo uzņēmumu.



BRĪDINĀJUMS

Ratiņkrēsla izmantošana ar tukšām riepām ir aizliegta!

APKOPE

Lai nodrošinātu drošu un uzticamu ratiņkrēsla darbību, regulāri veiciet šādas pārbaudes un apkopi vai uzticiet to veikt citai personai.

Zemāk atradīsiet ieteicamo apkopes grafiku.

	Pirms lietošanas	Reizi nedēļā	Reizi mēnesī	Vienreiz gadā
Pārbaudiet riepu spiedienu		X		
Pārbaudiet, vai aizmugurējie riteņi ir pareizi novietoti		X		
Vizuālā pārbaude		X		
Pārbaudiet salocīšanas mehānismu			X	
Pārbaudiet bremzes	X		X	
Notīriet priekšējos riteņus			X	
Aizvediet ratiņkrēslu pārbaudīt pie pilnvarotā izplatītāja				X



BRĪDINĀJUMS

Ratiņkrēsla remonts, tīrīšana vai regulēšana jāveic pilnvarotam servisa darbiniekam, kamēr ratiņkrēslu lietošā persona nesēž ratiņkrēslā.

TĪRĪŠANA UN DEZINFEKCIJA

Lai notīrītu rāmi un plastmasas daļas, izmantojiet mitru drānu. Noturīgāku netīrumu likvidēšanai drīkst izmantot arī maigu mazgāšanas līdzekli. Riteņus var tīrīt ar mitru sintētisko šķiedru suku (stieplu birstes izmantošana nav atļauta). Sēdekļa un atzveltnes pārsegus drīkst mazgāt. Izmantojiet maigu mazgāšanas līdzekli. Izmantojiet parastu neagresīvu dezinfekcijas līdzekli. Ja neesat pārliecināts, vai jūsu izmantotais līdzeklis ir piemērots dezinfekcijai, lūdzu, sazinieties ar vietējo izplatītāju.

Smiltis un jūras ūdens var sabojāt gultņus un, ja virsma ir bojāta, tērauda daļas var sarūsēt. Ratiņkrēslu drīkst pakļaut smilšu un jūras ūdens iedarbībai tikai īslaicīgi. Notīriet ratiņkrēslu pēc katra brauciena uz pludmali.

Ratiņkrēslu var dezinficēt, izsmidzinot vai noslaukot ar pārbaudītiem, apstiprinātiem dezinfekcijas līdzekļiem.

Izsmidziniet maigu tīrīšanas un dezinfekcijas līdzekli un ievērojiet ražotāja sniegtos norādījumus.

UZGLABĀŠANA

Ratiņkrēsls jāuzglabā sausā vietā, prom no tiešiem saules stariem. Uzglabāšanas laikā ratiņkrēslu var turēt salocītu. Ratiņkrēslam jābūt tīram un bez putekļiem. To var iztīrīt ar putekļu slotiņu vai mitru drānu un maigu mazgāšanas līdzekli. Regulāri tīriet, izmantojot parastu, neitrālu mazgāšanas līdzekli un siltu ūdeni. Pirms lietošanas pārbaudiet tīrīšanas vai mazgāšanas līdzekļa piemērotību. Neizmantojiet abrazīvus tīrīšanas līdzekļus, jo tas neatgriezeniski sabojās virsmu un anulēs preces garantiju.



BRĪDINĀJUMS

Ratiņkrēslu nedrīkst pastāvīgi pakļaut temperatūrai, kas pārsniedz +40°C. Pretējā gadījumā rāmis, kā arī sēdekļis, atzveltne un roku balsti var uzkarst, kas var izraisīt apdegumus.



BRĪDINĀJUMS

Nekad uz ratiņkrēsla neuzglabājiet citus priekšmetus.

Pēc ilgstošas uzglabāšanas (ilgāk nekā 3 mēnešus) ratiņkrēsls ir jāpārbauda (skatīt nodaļu „APKOPE”).

Apkārtējās vides apstākļi

Uzglabājiet ratiņkrēslu šādos apstākļos:

- Temperatūras ierobežojums – 20° C līdz + 40° C;
- Relatīvais mitrums 20% līdz 75%;
- Atmosfēras spiediens no 800 hPa līdz 1060 hPa.

ATKĀRTOTA IZMANTOŠANA

Ratiņkrēsls ir piemērots atkārtotai lietošanai. Jāveic šādas darbības:
Tīrīšana un dezinfekcija (skat. nodaļu „TĪRĪŠANA UN DEZINFEKCIJA”);
Pārbaude (skatiet nodaļu “APKOPE”).

Ratiņkrēsls ir jāpielāgo jaunajam lietotājam saskaņā ar servisa dokumentāciju.

UTILIZĀCIJA

Esiet saudzīgs pret vidi un pareizi utilizējiet ratiņkrēslu. Utilizēšana notiek saskaņā ar valsts un vietējiem noteikumiem. Lai ratiņkrēslu pareizi pārstrādātu, sazinieties ar vietējo pašvaldību, atkritumu savākšanas iestādi vai mūsu servisa nodaļu.

SPECIFIKĀCIJA

Sēdekļa platums	390 mm	420 mm	450 mm	480 mm	510 mm	540 mm
LightMan Start	04-030-2/39 04-030-3/39	04-030-2/42 04-030-3/42	04-030-2/45 04-030-3/45	04-030-2/48 04-030-3/48	04-030-2/51 04-030-3/51	04-030-2/54 04-030-3/54
LightMan Start Plus (ar trumuļu bremzēm)	04-035-2/39 04-035-3/39	04-035-2/42 04-035-3/42	04-035-2/45 04-035-3/45	04-035-2/48 04-035-3/48	04-035-2/51 04-035-3/51	04-035-2/54 04-035-3/54
Kopējais garums	1150 mm					
Kopējais platums	Sēdekļa platums + 200 mm					
Kopējais augstums	900 - 1000 mm					
Sēdekļa dziļums	410 mm					
Sēdekļa augstums	470 - 520 mm					
Atzveltnes augstums	440 mm					
Kāju balsta garums	340 - 450 mm					

Roku balstu augstums	230 mm
Priekšējo riteņu izmērs	175 x 45 mm (3 pozīcijas)
Aizmugurējā riteņa izmērs	610 x 35 mm (4 pozīcijas)
Svars	no 15,2 kg
Maksimālā drošā slodze	125 kg
Rāmis	Alumīnija
Polsterējums	Neilona



Visi izmantotie materiāli ir aizsargāti pret koroziju. Mēs izmantojam tikai REACH saderīgus materiālus un komponentus.

INCIDENTI

Par jebkuru nopietnu incidentu, kas noticis saistībā ar šo ratiņkrēslu, jāziņo UAB Kasko Group I Kid-Man® un tās dalībvalsts kompetentajai iestādei, kurā lietotājs un/vai pacients ir reģistrēts.

Kontakti

UAB Kasko Group | Kid-Man® (reģistrēta preču zīme Kid-Man)

Adrese A.Vivulskio 12D, Viļņa, Lietuva,

Tālrunis +370 5 265 0000

E-pasts info@kid-man.com

Timekļa vietne www.kid-man.com

EE

SÜMBOLID

Selles kasutusjuhendis on hoiatused tähistatud sümbolitega. Hoiatussümbolitele on lisatud pealkiri, mis näitab ohu tõsidust või põhiteavet.

i

Annab põhiteavet, soovitusi ja teavet tõhusaks ja probleemivabaks kasutamiseks.



Hoiatus / Ettevaatust – näitamaks, et seadme kasutamisel tuleb olla ettevaatlik. Näitamaks, et praegune olukord vajab kasutajapoolset teadlikkust või toimingut vältimaks soovimatuid tagajärgi.

Tähelepanu! Seda märki kasutatakse teie turvalisust puudutavate väga oluliste osade jaoks. Palun vaadake kasutusjuhendit.

OHUTUSTEAVE

**HOIATUS**

Mis tahes muu või ebaõige kasutamine võib põhjustada ohtlikke olukordi.

**HOIATUS**

Õnnetuste ja tõsiste vigastuste oht. Kui ratastool on valesti reguleeritud, võib juhtuda tõsiste vigastustega õnnetus. Ratastooli reguleerimise peab alati tegema volitatud edasimüüja.

**HOIATUS**

Tingimustele ebasobivast sõidustiilist tulenev oht. Märjal pinnasel, kruusal või ebatasasel maastikul esineb libisemisoht. Kohandage oma kiirust ja sõidustiili alati vastavalt oludele (ilm, pind, individuaalsed võimed jne).



HOIATUS

Vigastusoh. Kokkupõrke korral võite vigastada oma kehaosi, mis ulatuvad ratastoolist kaugemale (nt jalad või käed). Vältige pidurduseta kokkupõrget; ärge kunagi sõitke objektile otsapidi sisse; sõitke läbi kitsaste käikude ettevaatlikult.



HOIATUS

Oht, mis tuleneb ratastooli kontrolli alt väljumisest. Suurel kiirusel võite kaotada kontrolli oma ratastooli üle ja ümber kukkuda. Ärge kunagi ületage kiirust 7 km/h. Üldiselt vältige kokkupõrkeid. Ärge kasutage eskalaatoreid. Ärge pöörake gradienti allapoole.



ETTEVAATUST

Põletusoh. Ratastooli komponendid võivad kokkupuutel väliste soojusallikatega kuumeneda. Ärge jätke ratastooli enne kasutamist tugeva päikesevalguse kätte. Enne kasutamist kontrollige kõigi nahaga kokkupuutuvate komponentide temperatuuri.



ETTEVAATUST

Sõrmede vahelejäämise oht. Alati on olemas oht, et nt sõrmed või käed jäävad ratastooli liikuvate osade vahele.



HOIATUS

Õnnetuste oht. Valesti seadistatud või enam mittetöötavad turvaseadmed (pidurid, ümberkukkumisvastane seade) võivad põhjustada õnnetusi. Enne ratastooli kasutamist kontrollige alati, kas turvaseadmed töötavad, ja laske neid regulaarselt volitatud edasimüüjal kontrollida.



HOIATUS

Õnnetuste oht. Õigeks ja ohutuks kasutamiseks soovitame ratastooli kasutamisel järgida ohutusjuhiseid. See ratastool on loodud tagama stabiilsuse istudes. Iga liigutus ratastoolil mõjutab raskuspunkti ja võib põhjustada ratastooli ümbermineku.



HOIATUS

Lämbumisoht. Veenduge, et alla viieaastastel lastel ei oleks ratastoolile kerget juurdepääsu. Ehituses kasutatud väikeste elementide tõttu võivad lapsed need alla neelata või nende tõttu lämbuda.

**ETTEVAATUST**

Ratastool sobib ainult ühele inimesele.

**ETTEVAATUST**

Liikumisel hoidke jalad jalaplaatidel. Ärge seiske jalaplaatidel. Säilitage kogu aeg õiget tasakaalu. Kasutajad ei tohi oma raskuskeset istumisalast välja viia.

**ETTEVAATUST**

Soovitame teil konsulteerida oma tervishoiutöötajaga, et saada nõu ratastooli saamise ja sealt tõusmise kohta. Ratastooli minekul tuleb seisupidur alati peale tõmmata. Ratastooli pidurid ja seisupidurid ei sobi ratastooli aeglustamiseks.

**ETTEVAATUST**

Olge teadlik oma keskkonnas esinevatest ohtudest, nagu kitsad ukseavad, astmed, kodumasinad, laste mänguasjad jne. Ärge sirutage esemete järele kaugemale, kui teie käsi ulatub.

**HOIATUS**

Õnnetuste oht. Ärge püüdke vee-, jää- või õlikattega kaldest üles või alla liikuda. Ärge püüdke ratastooli peatada, kui olete kaldpinnal.

**HOIATUS**

Õnnetuste oht. Ärge püüdke sõita üle äärekivide või takistuste. See võib põhjustada teie ratastooli ümberkukkumise ja kehavigastusi või ratastooli kahjustamise.

**HOIATUS**

Õnnetuste oht. Ärge kunagi jätke tühja ratastooli kallakule või mujale nii, et see võib ümbritsevaid inimesi või asju vigastada.

Eeldatav kasutusiga on 5 (viis) aastat, eeldades, et toodet kasutatakse igapäevaselt ning vastavalt selles kasutusjuhendis toodud ohutusjuhistele, hooldusjuhendile ja sihtotstarbele.

Pärast seda tuleb ratastool anda taaskasutusse. Ärge visake oma ratastooli tavaliste jäätmete hulka (vt peatükki „KASUTUSEST KÕRVALDAMINE“).

ÜLDINE

SISSEJUHATUS

See kasutusjuhend sisaldab olulist teavet toote käsitlemise kohta. Ohutuse tagamiseks toote kasutamisel lugege hoolikalt kasutusjuhendit ja järgige ohutusjuhiseid.

LightMani ratastool on saadaval kahes erinevas modifikatsioonis – LightMan Start ja LightMan Start Plus. „Plus“ versiooni on täiendatud abijuhimiseks trummelpiduritega. Saate tuvastada oma ratastooli tüübi ja unikaalse tunnusnumbri, lugedes käetoep laadile ja istme all olevale metallist risttoele kleebitud etiketti.

Näide Ümmargune numbriga (näiteks 39) kleebis seelikukaitsel näitab, et teie tooli suurus (istme laius) on 39 cm.

Pange tähele, et selles dokumendis võib olla jaotisi, mis ei ole teie toote puhul asjakohased, kuna see dokument kehtib kõigi saadaolevate mudelite kohta. Kui pole märgitud teisiti, viitavad selle dokumendi kõik jaotised toote kõikidele mudelitele.

EESSÖNA

Täname teid Kid-Manile antud usalduse eest. Iga toode on tehases kontrollitud ja teele saadetud veatus seisukorras. Soovime teile palju edu ja loodame, et UAB Kasko Group I Kid-Man®-i ratastool mõjutab teie igapäevaelu positiivselt.

GARANTII

Anname garantii 24 kuuks alates ostukuupäevast. Kõik volitamata muudatused, mis on tehtud ilma tootja nõusolekuta, muudavad vastutuse kehtetuks. Selle alla käib maksimaalsete kasutajakoormuste ületamine ja toote ebaõige kasutamine. Garantii kehtib ainult täielikult täidetud garantiikaardiga. UAB Kasko Group I Kid-Man® (edaspidi Tootja) otsustab pärast 4 nädala jooksul ostjalt kauba nõude saamist, kas probleem läheb garantii alla. Kui probleem ei kuulu garantii alla ja klient on sellega nõus, lahendab tootja võimalusel probleemi. Kõik kulud, sealhulgas transpordikulud, peab katma klient. Garantiiremont ei pikenda garantiid.

VASTUTUSE PIIRAMINE

Tootja ei vastuta kahjude eest, mis tulenevad järgmisest:

- kasutusjuhendi mittejärgimine;
- ebaõigest kasutamine;
- looduslik kulumine;
- ostjapoolne ebaõige kokkupanek või seadistamine või kolmanda poole tehnilised muudatused;
- heakskiitmata kolmanda poole tarvikute kasutamine tootja toodetud heakskiidetud tarvikute asemel;
- volitamata muudatused ja/või sobimatute varuosade kasutamine.

STANDARDID JA MÄÄRUSED

Ratastool vastab järgmistele nõuetele:

- a) standard EN 12183:2022 Manuaalsed ratastoolid – Nõuded ja katsemeetodid;
- b) EUROOPA PARLAMENDI JA NÕUKOGU MÄÄRUS (EL) 2017/745 5. aprillist 2017 meditsiiniseadmete kohta, millega muudetakse direktiivi 2001/83/EÜ, määrust (EÜ) nr 178/2002 ja määrust (EÜ) nr 1223/2009 ning millega tunnistatakse kehtetuks nõukogu direktiivid 90/385/EMÜ ja 93/42/EMÜ.

KASUTUSIGA

Eeldatav kasutusiga on 5 (viis) aastat, eeldades, et toodet kasutatakse igapäevaselt ning vastavalt selles kasutusjuhendis toodud ohutusjuhiste, hooldusjuhendile ja sihtotstarbele.

Pärast seda tuleb ratastool anda taaskasutusse. Ärge visake oma ratastooli tavaliste jäätmete hulka (vt peatükki „KASUTUSEST KÕRVALDAMINE“).

TEAVE TOOTJA KOHTA

Tootja: UAB Kasko Group (registreeritud kaubamärk Kid-Man)
Address A.Vivulskio 12D, Vilnius, Leedu,
Telefon +370 5 265 0000
E-post info@kid-man.com
Koduleht www.kid-man.com

TEAVE TOOTE KOHTA

Toote nimi: LIGHTMAN START ja LIGHTMAN START PLUS
Toode: KERGE MANUAALNE RATASTOOL
Mudel: 04-030-2; 04-030-3; 04-035-2; 04-035-3.



Hoiatus

Õnnetuste ja tõsiste vigastuste oht. Ratastool ei ole ette nähtud kasutamiseks mootorsõidukis.

KASUTUSEESMÄRK JA -NÄIDUSTUSED

Ratastooli LIGHTMAN START & LIGHTMAN START PLUS liigutatakse käsitsi ja seda tohib kasutada ainult ajutise (nt luumurrud või jalgade või labajala vigastused) või pikaajalise (nt halvatus, luu- ja lihaskonna probleemid, neuroloogilised probleemid, tasakaalu- või kõnniprobleemid) puudega inimese iseseisvaks või abistavaks transpordiks erisuguste liikumisraskuste või võimetuse korral kõndida pikki vahemaid. Seda saab kasutada nii sise- kui välistingimustes. Ratastooli liigutavad liikuvad tõukurid, mis on paigaldatud tagaratastele. Ratastooli saab lükata ka abiline.



See ratastool peab olema spetsiaalselt kasutajale tellitud ja vastama teie konkreetsele tervislikule seisundile.

VASTUNÄIDUSTUSED

Ratastooli sihipärasel kasutamisel ei ole teada, et esineks vastunäidustusi.

ETTENÄHTUD KASUTAJAD

Ratastool LIGHTMAN START & LIGHTMAN START PLUS on mõeldud 15-aastastele ja vanematele inimestele (noorukitele ja täiskasvanutele), maksimaalse kandevõimega 125 kg või 150 kg (ainult istmele laiusega 51 cm ja 54 cm). Maksimaalne vanus ratastooli kasutamiseks ei ole kindlaks määratud ja sõltub inimesest.



HOIATUS

Õnnetuste oht. Keelatud on ületada ratastooli maksimaalset ohutut koormust.

Seade on ette nähtud liikuvuse võimaldamiseks inimestele, kes saavad ainult istuda. Kui seda kasutatakse ilma abiliseta, tohivad seda kasutada ainult isikud, kes on füüsiliselt ja vaimselt võimelised ratastooli ohutult kasutama (nt liikuma, juhtima, pidurdama).



ETTEVAATUST

Ratastool sobib kasutamiseks ka teistele inimestele. Selleks tuleb ratastool esmalt põhjalikult puhastada ja desinfitseerida. Seejärel peab volitatud teenindusesindajal laskma ratastooli kõiki osi üldseisundi, kulumise suhtes kontrollida ja vajaduse korral parandada.

TOOTE ETIKETT

**Tunnussilt on kinnitatud teie ratastooli raami külge (vt joonist).
Tootele on kinnitatud etikett.**

1. Toote nimi
2. Mudel
3. Suurus (istme laius)
4. Maksimaalne koormus
5. Tootja/kontaktandmed
6. Tootja kuupäev
7. UDI kood
8. CE-märgis
9. Vt kasutusjuhendit

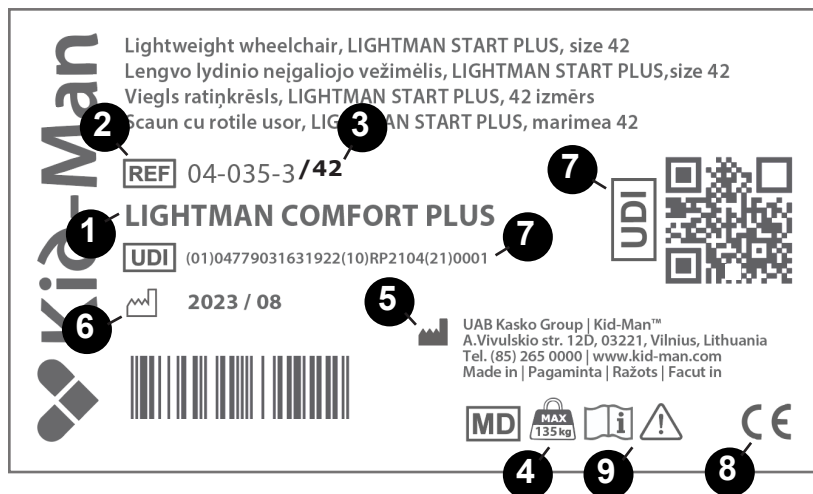

PAKENDI SISU

Ratastoolid LightMan Start ja LightMan Start Plus tarnitakse papp-pakendis ja need on peaaegu kasutusvalmis. Raami külge on vaja kinnitada ainult üks paar jalatugesid. Pärast lahtipakkimist hoidke võimaluse korral papp-pakend alles. Teil võib seda hiljem vaja minna hoiulepanekuks või ratastooli tagastamiseks. Pärast paki kättesaamist kontrollige, et see pole transpordi käigus kahjustada saanud.

Kui näete kahjustuse märke, andke sellest samal ajal transpordifirmale teada.

Kontrollige pakendi sisu ja kui mõni alltoodud osadest puudub, võtke ühendust kohaliku edasimüüjaga.

Pakendi sisu:

1. 1 kokkupandud ratastool
2. 1 padi
3. 1 paar jalatugesid
4. 1 pump (kui tagarattad on täispuhutavad)
5. 1 kasutusjuhend
6. 1 reguleerimistööriistade komplekt:
 - 6.1 1 kruvikeeraja
 - 6.2 1 mutrivõti (8 ja 10 mm)
 - 6.3 1 reguleerimisvõti
 - 6.4 3 kuuskantvõtit

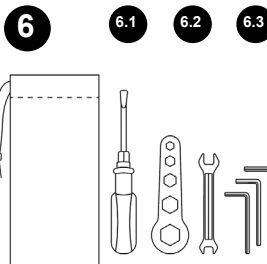
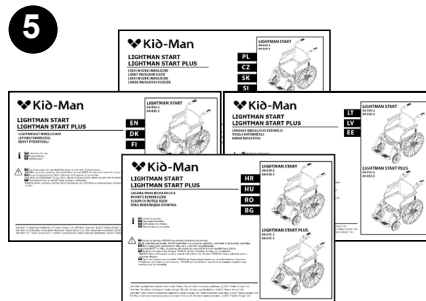
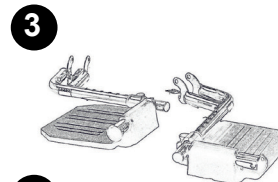
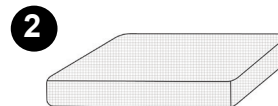
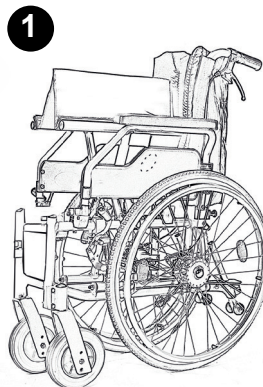

KOMPONENDID JA FUNKTSIOONID

Ülevaade

See on ratastool, millel on kokkupandav risttala-mehhanism ja ärapööratavad ning eemaldatavad jalatoed.

1. seljatugi
2. Esiratas
3. Käetugi
4. Jalatoe pöördehoob
5. Jalatugi
6. Tagumine iseliikuv ratas
7. Kannarihm
8. Pidurihoob
9. Saatja lükkesangad
10. Adapteriplokk
11. Kiirvabastustelg
12. Ümberkukkumisvastane seade*
13. Trummelpidur*
14. Polsterdus
15. Takjapaelad*

*LightMan Start Plus

i **Teie ratastooli keerukus võib toote pideva arendamise tõttu veidi erineda selles juhendis kirjeldatud ratastoolist.**

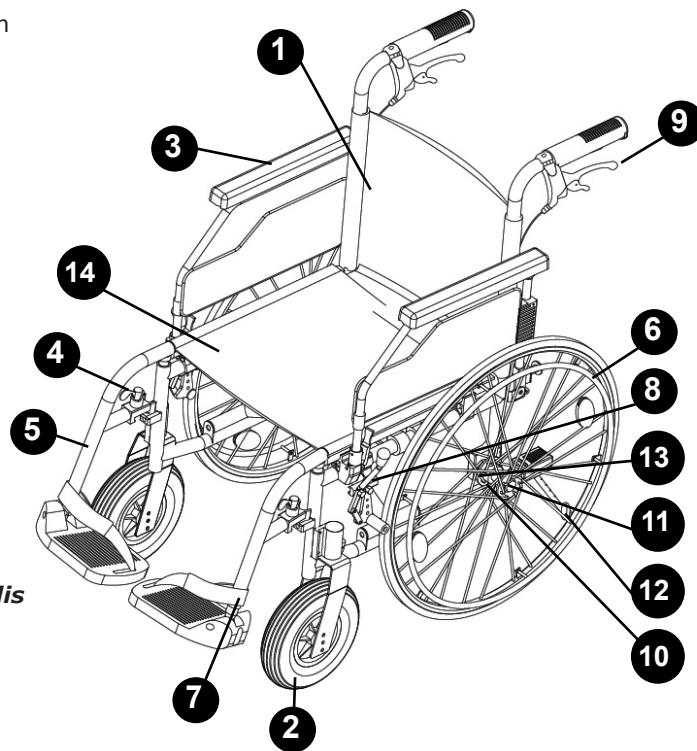

RATASTOOLI LAHTI- JA KOKKUVOLTIMINE

Ratastooli lahtivõtmiseks toimige järgmiselt:

- Paigutage ratastool enda kõrvale;
- Vajutage lameda käega endale kõige lähemal asuvat istmeserva, nii et istme pind tasaneb ja istmetorud on täielikult plasthoidikutesse paigutatunud (joonis 1). Istmepadi peab olema täielikult laiali laotatud;
- Pange jalatugi oma kohale (joonis 2);
- Pöörake jalatugi küljele (joonis 3), et fikseerida õige asend (jalatugi peab olema üles tõstetud kindlalt).
- Seadke jalatugi sobivasse/mugavasse asendisse: lükake jalatugi alla, nagu on näidatud joonisel 4. Jalatoo apokopaatiline asend on näidatud joonisel 5.

Joonis 1

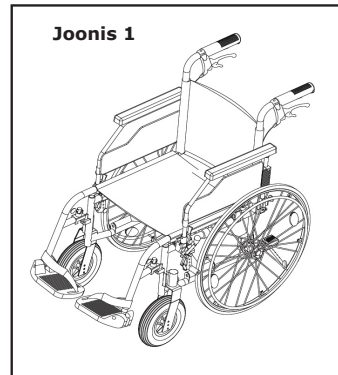

i *Selleks ei ole vaja palju energiat. Kui vajutate liiga kõvasti, võite jalatuge kahjustada (nt selle murda).*

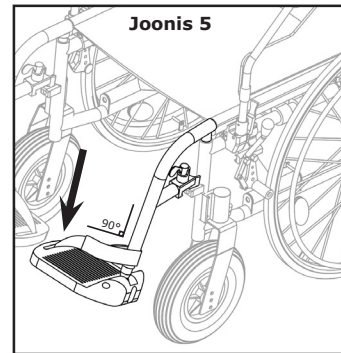
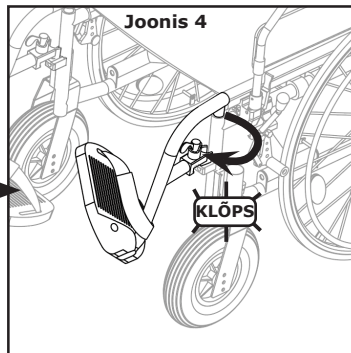
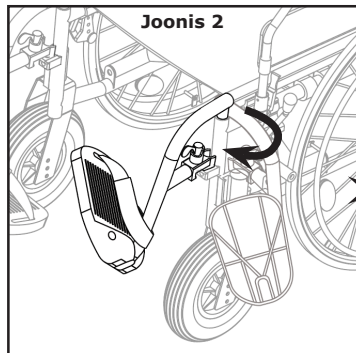
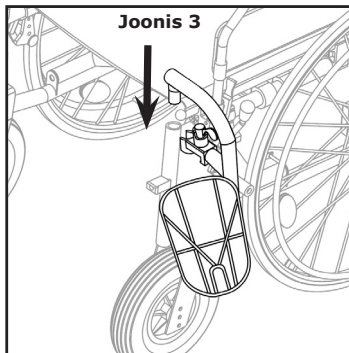

Ratastooli kokkupanekuks eemaldage esmalt jalatugi või keerake jalaplaadid üles (joonis 6)

Pärast seda asetage käed istmepadja ette ja taha ning tõmmake see üles (joonis 7)

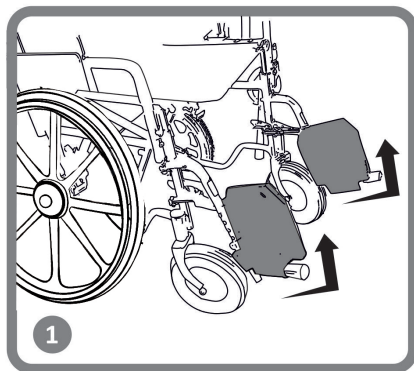

Joonis 6

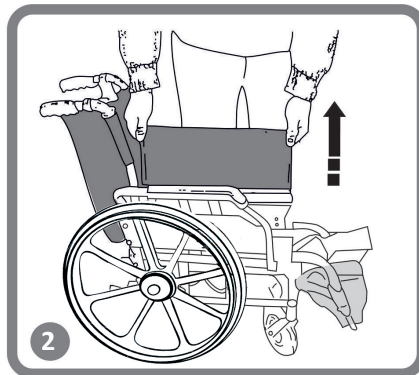

Joonis 7

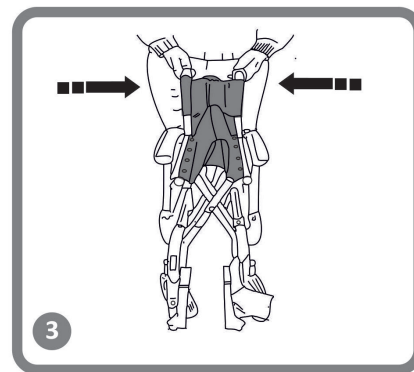

Ratastooli ettevalmistamiseks autosse transportimiseks soovime eemaldada tagarattad õrnalt üle kogu pendeltele.



HOIATUS

Sõrme vahelejäämise oht! Olge ettevaatlik, et te ei haaraks istmetorust kinni.



HOIATUS

Ärge kunagi tõstke ratastooli eemaldatavatest osadest (käetoed, jalatoed). Veenduge, et kõik eemaldatavad osad on eemaldatud. Ratastooli eemaldatavad osad on käetugi, jalatugi, tagarattad ja padjad. Nende eemaldamiseks vaadake seda kasutusjuhendit. Pärast osade eemaldamist pange ratastool kokku. Pärast kokkupanekut saate seda hõlpsalt tõsta, hoides kahe käega raamist kinni. Tõsteraskus pärast kõigi osade eemaldamist on olenevalt tooli suuruselt ja mudelist umbes 8–10 kg.

KASUTAMINE

See ratastool on loodud tagama stabiilsuse istudes. Iga liigutus ratastoolil mõjutab raskuspunkti ja võib põhjustada ratastooli ümbermineku. Ohutuse suurendamiseks võite kasutada turvavööd.



HOIATUS

Puuduvad punktid, mis on ette nähtud täiendavate koormate kandmiseks.

ETTEPOOLE KALLUTAMINE

HOIATUS

Väljakukkumise oht. Kui kallutate end ratastoolist ettepoole, võite sellest välja kukkuda. Ärge kunagi kallutage end liiga ette ega nihutage end istmel ettepoole, et millenigi küünitada. Ärge painutage end põlvede vahel ettepoole, et pörandalt midagi üles tõsta.

RATASTOOLIS MILLEGI POOLE KÜÜNITAMINE

Üle ratastooli istme tohib sirutada ainult käed. Keha ja pea peavad jääma istme piiresse (vt joonis 8).

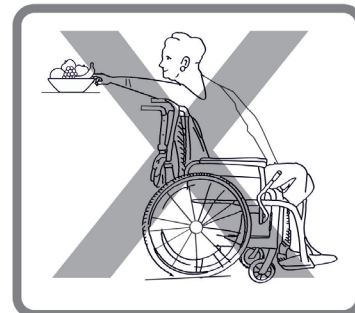
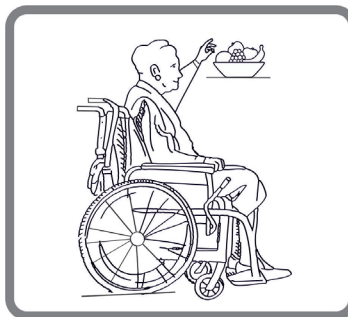

Joonis 8

KÖNNITEELE LIIKUMINE

Soovitame kõnniteele liikumiseks kaasa võtta abilise. Esiteks asetab saatja ratastooli otse kõnnitee serva ette. Pärast seda kallutab ratastooli tahapoole, kuni roolirattad ulatuvad kõnniteeni. Viimaks lükkab ratastooli otse edasi, kuni tagumised rattad pörkuvad vastu kõnnitee serva ja seejärel lükkab ratastooli uuesti, kuni tagumised rattad lähevad üle kõnnitee serva. (joonis 9)

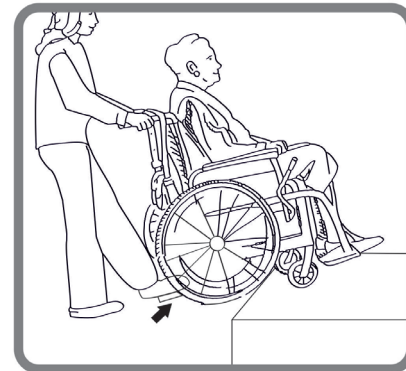

Joonis 9

RATASTOOLI SAAMINE JA SEALT ÄRASAAMINE

Ratastooli saamist ja ärasaamist saab teha üksi, eeldusel, et olete piisavalt tugev.

Esiteks seadke ratastool võimalikult lähedale kohale, kuhu soovite istuda, nii et roolirattad on suunatud ettepoole.

Aktiveerige kinnituspidor (joonis 10).

Liigutage keha soovitud koha suunas (pilt 11).

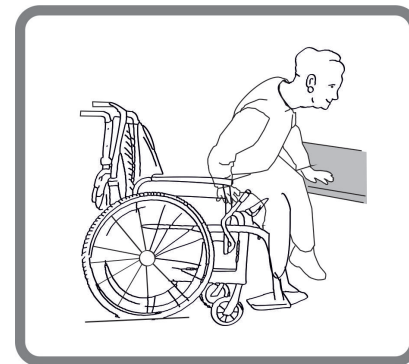

Joonis 11

Kui teie all puudub liikumise ajal tugi, kasutage võimalusel lauatahvlit. Pöörake jalatugi üles ja asetage see ruumi tegemiseks kõrvale. Painutage keha ettepoole, toetudes samal ajal kahele käetoele, ja tõuske püsti. Seejärel liigutage oma keha selle koha poole, kus soovite istuda, jaotades samal ajal oma raskuse käelabade ja -varte vahel. Kui suudate iseseisvalt püsti tõusta ja seista, võite ettepoole kallutades istet vahetada. Kui teil esineb sedasorti liikumisega probleeme, soovitame hõlpsa ja turvalise ümberistumise tagamiseks otsida abi saatjalt. Esiteks rakendage mõlemad pidurid sisse ja veenduge, et mõlemad roolid on suunatud ette. Pidage meeles, et te ei tohi end piduritele toetada. Haarake käetoet käepidemest kindlalt kinni ja toetage end püstitõusmiseks käsivartele (enne veenduge, et käetugi on kindlalt paigale lukustatud). Saatja saab teid ümberistumisel aidata. Paigutage end soovitud kohale võimalikult lähedale. Asendi muutmisel istuge nii taha kui võimalik, et vältida kruvide purunemist, istmepadjade kahjustamist või ratastooli ümberkukkumist. Aktiveerige kaks pidurit; neid pidureid ei tohi mingil juhul kasutada ümberistumisel toena. Te ei tohi kunagi istudes ega püsti tõustes end jalatugedele toetada.

TREPID

Soovitame abi otsida kahelt inimeselt, kellest üks istub ratastooli ees ja teine selle taga, kuna trepist üles- ja allasaamine on raskem ning ohtlikum. Ratastooli taga istuja kallutab ratastooli tahapoole, kuni see on tasakaalus. Seejärel lükkab ratastooli vastu esimest astet, haarates kindlalt käepidemest, et valmistuda ratastooli tõstmiseks. Ratastooli ees olev inimene haarab ratastooli esiosa raami külgedest ja tõstab tooli üle astmete, samal ajal kui teine saatja astub järgmisele astmele, korrates esimest toimingut. Ärge langetage ratastooli enne, kui ratastooli ees olev inimene on teinud oma viimase sammu. Ratastooli trepist alla kandmine toimub samamoodi nagu eelnevalt selgitatud, vastupidises järjekorras. (joonis 12)

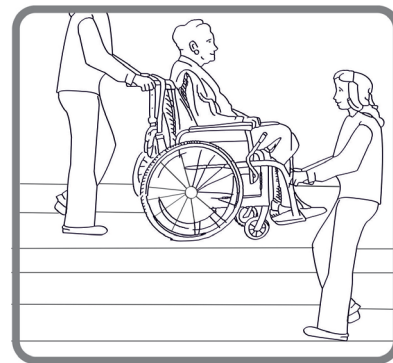

Joonis 12

KALDEST ÜLES/ALLA TRANSPORTIMINE

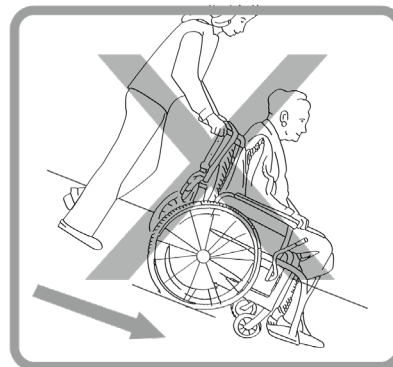
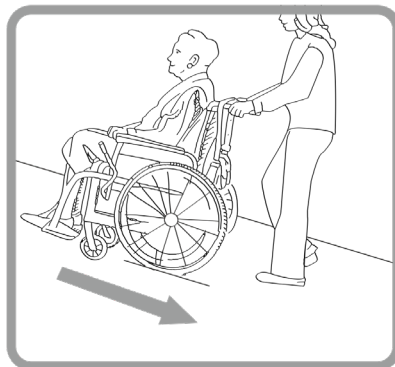
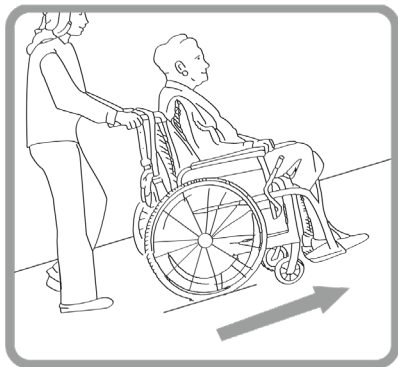

Joonis 13

KÄETOE KASUTAMINE

Ratastool on varustatud ülespööratava ja eemaldatava käetoega (joonis 14). Selle ülespööramiseks vajutage käetoet esiosas asuvat plasthooba. Hoidke seda allavajutatuna ja tõstke käetugi ettevaatlikult üles. Soovitame küljelt ratastooli sisenemisel või sealt väljumisel käetoet üles keerata.

Ratastooli kasutamise ajal peavad käetoed olema lukustatud. Kui tekib vajadus käetugi täielikult eemaldada, keerake see esmalt üles, nagu eelnevalt kirjeldatud. Kui käetugi on üles keeratud, plastist käepide käetoet tagaosas, tõmmake see välja. Pärast väljatõmbamist on käetugi lukust vabastatud ja saate selle välja võtta. Selle tagasi panemiseks korrake toiminguid vastupidises järjekorras.

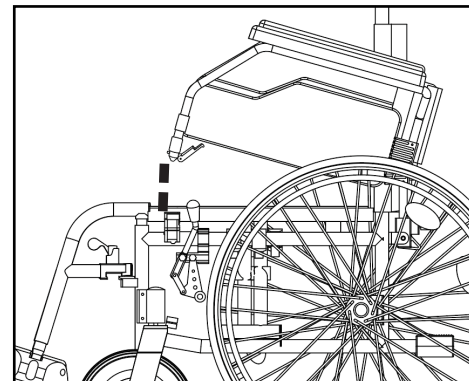

Joonis 14

ISTMEKÖRGUSE REGULEERIMINE

Tänu esi- ja tagaratastele on istme kõrgust võimalik reguleerida. Rooliratta kõrguse reguleerimiseks keerake kruvi kuuskantvõtmega lahti, tõmmake see välja, seadke ratas soovitud kõrgusele ja pingutage seda uuesti. (joonis 15) Tagaratta kõrguse reguleerimiseks keerake mutrivõtmega lahti kaks kruvi ja seadke tagaratta adapter vajalikule kõrgusele. Pärast paigale seadmist pingutage neid uuesti. Ohutuse huvides soovime hoida esi- ja tagarattad samal kõrgusel. Teljevahet saab pikendada, keerates adapterit 180° võrra. See suurendab stabiilsust tahapoole kaldumise suhtes.

i Pange tähele, et adapteri reguleerimise ajal tuleb tagaratas eemaldada.

Joonis 15

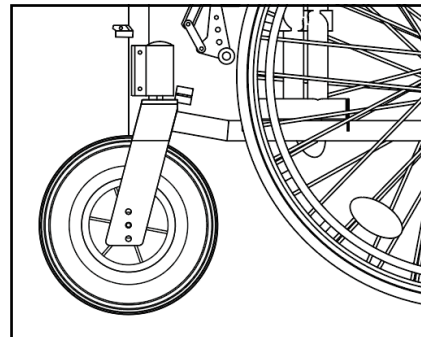

TAGARATTA KASUTAMINE

Teie ratastoolil on kiirvabastustelg, tagaratta eemaldamiseks pole tööriistu vaja.

Lihtsalt hoidke raamist ühe käega kinni ja lükake kiirvabastustelge, mis asub tagaratta keskel (joonis 16).

Hoidke seda all ja tõmmake tagaratas välja.

Selle tagasi panemiseks korrake toimingut vastupidises järjekorras.

Joonis 16

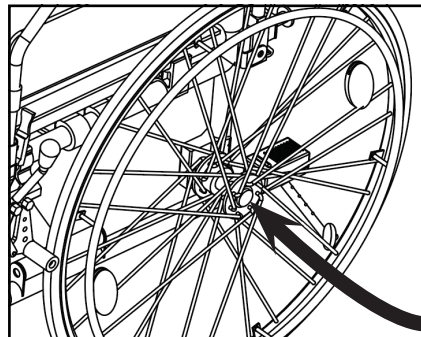

ÜMBERKUKKUMISVASTANE SEADE

Ratastoolid LightMan Start Plus on varustatud ümberkukkumisvastaste ratastega. Need on tehases ehitatud, seega vajavad need enne kasutamist väikesi kohandusi. Ümberkukkumisvastaste seadmete eesmärk on vältida ratastooli tahapoole kaldumist. Neid saab kasutada ka selleks, kui saatjal on vaja ratastooli kallutada. Rataste kõrgust saab reguleerida. Selleks tõmmake hõbedasi kettaid enda poole ja libistage toru mööda kronsteini üles või alla (joonis 17). Kui soovite rattad maha võtta, keerake polt lahti, võtke see välja ja tõmmake seadet ettepoole.

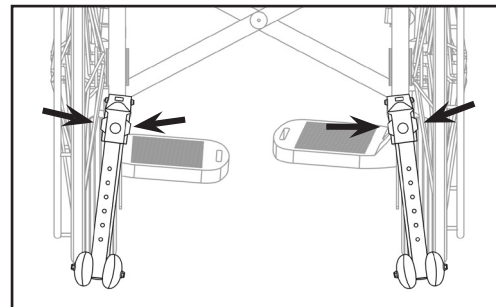

Joonis 17

PIDURDAMINE

Teie ratastoolil on mõlemale poole raami külge kinnitatud pidurid. (Joonis 18) Pärast tarnimist on pidurid piisava pidurduse tagamiseks korralikult reguleeritud. Pidurite rakendamiseks hoidke pidurihooba ja lükake seda ettepoole. Maksimaalse ohutuse tagamiseks soovime alati kasutada mõlemat pidurit korraga. Tagaratta normaalse kulumise tõttu võib pidurdustõhusus väheneda. Piisava pidurdamise tagamiseks peate reguleerima pidurite asendit. Selleks kasutage kuuskantvõtit ja keerake lahti kaks kruvi, mis asuvad pidurite alumises osas. Seejärel lükake seda ette või taha ja keerake kruvid kinni. Kui nihutate tagaratta adapterit tagumise teljevahe pikendamiseks 180°, tuleb pidurite asukohta muuta. Kasutage piduriseadme lahtivõtmiseks kuuskantvõtit, lükake seda tahapoole ja pingutage uuesti.

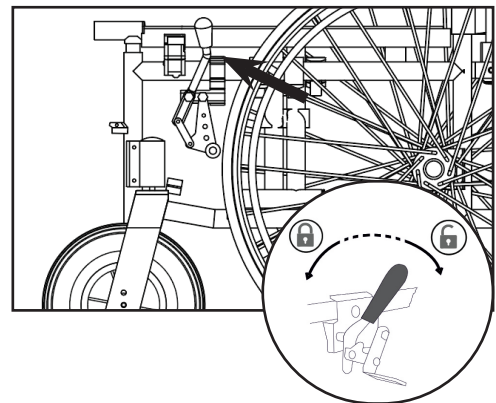

Joonis 18

JALATOE KASUTAMINE

Jalatoed tuleb paigaldada ratastooli ette. Esiteks sisestage plastosa metalltorusse ja lükake see alla. Seejärel liigutage jalatuge sissepoole, kuni kuulete klõpsatust. (joonis 19) Kui jalatugi on asendisse lukustatud, seisab see kindlalt.

i Ärge ajage vasakut ja paremat jalatuge sassi!

Pärast paigaldamist peab plastist jalaplaat olema suunatud sissepoole.

Pärast ratastoolist lahkumist tuleb jalatugi eemale pöörata või täielikult eemaldada. Tõmmake plashhoob üles ja liigutage jalatuge väljapoole. Jalatõe pikkust saab reguleerida vastavalt kasutaja vajadustele. Kõigepealt keerake polt kuuskantvõtmega lahti, tõmmake polt välja ja pingutage uuesti soovitud asendisse.

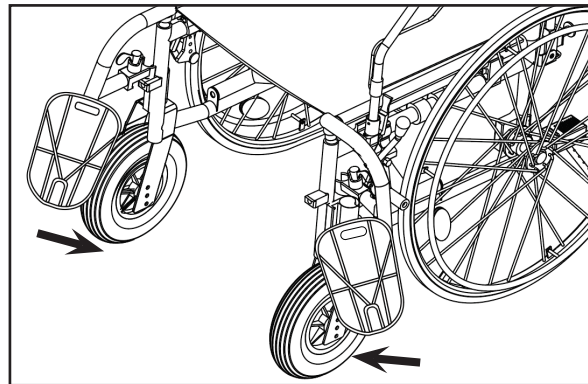

Joonis 19

TRUMMELPIDUR

LightMan Start Plus versioon on varustatud trummelpiduriga, mida tohib lükkamiseks mõeldud käepidememel paikneva pidurihoova abil juhtida ainult saatja (joonis 20). Trummelpidurit saab kasutada nii lukustus- kui ka sõidupidurina (joonis 20) Sõidupidurina kasutamisel tagab see hästi reguleeritud aeglustuse. Parkimisel kasutatakse lukustuspiduri funktsiooni. Piduri lukustamiseks tõmmake pidurihooba ja lükake lukustuskanng üles. Lukustuspiduri vabastamiseks tõmmake pidurihooba vaikselt ülespoole ja lukustusmehhanism vabaneb automaatselt. Optimaalse pidurdustõhususe saavutamiseks seadistatakse pidurdusjõudu reguleerimiskruvi abil. Pidurdusvõimsust suurendatakse reguleerimiskruvi lahti keeramisega ja vähendatakse seda pingutades.

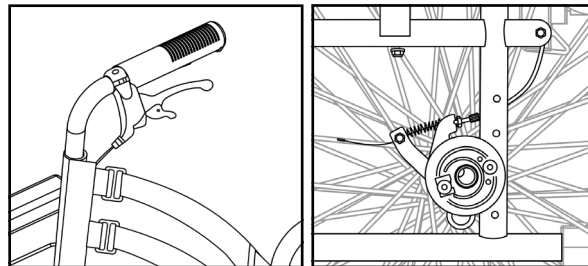

Joonis 20

TAKJAPAEALAD

Mudelil LightMan Start Plus on seljatoel takjapaelad, mis aitavad mugavustaset reguleerida (joonis 21). Mugavuse reguleerimiseks võtke seljatoe kate maha, eemaldage takjapaelad, määrake oma mugavuse tase ja kinnitage rihmad uuesti.

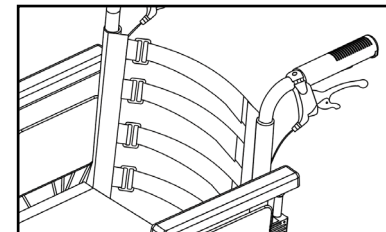

Joonis 21

REHV

Ratastooli esirattad on täiskummist (PU). Tagarattad on pneumaatilised (seeria 04-030-2) või täiskummist PU-st (seeria 04-030-3).

Soovitav õhurõhk on näidatud rehvil (veenduge, et see jääks alati min ja max väärtuste vahele):

	Min - Max rõhk		
Rehvimõõt 24 tolli (37–540 mm)	3 – 4,6 baari	300–460 kPa	44–65 psi

Ohutuse tagamiseks kontrollige regulaarselt rehvide õhurõhku (vt peatükki „HOOLDUS“).

Kui märkate, et õhurõhk on liiga madal, täitke rehvid, kasutades kaasasolevat pumpa. Juhul, kui rehvid ei hoia õhku või välisrehv on ilmselgelt kulunud, teavitage sellest viivitamata hooldusettevõtet.



HOIATUS

Tühjade õhkrehvidega ratastooli kasutamine on keelatud!

HOOLDUS

Ohutu ja usaldusväärse töö tagamiseks tehke regulaarselt läbi järgmised kontrollid ja hooldused või laske need teha mõnel teisel isikul.

Altpoolt leiate soovitatud hooldusgraafiku.

	Enne kasutust	Kord nädalas	Kord kuus	Kord aastas
Kontrollige rehvirõhku		X		
Kontrollige, kas tagarattad on õigesti omal kohal		X		
Visuaalne kontroll		X		
Kontrollige kokkupanekumehhanismi			X	
Kontrollige pidureid	X		X	
Puhastage esirattad			X	
Laske ratastooli kontrollida volitatud edasimüüjal				X



HOIATUS

Ratastooli remonti, puhastamist või reguleerimist tohib teha volitatud teeninduspersonal ajal, mil inimene ratastoolis ei istu.

PUHASTAMINE JA DESINFITSEERIMINE

Kasutage raami ja plastosade puhastamiseks niisket lappi. Tugevama mustuse eemaldamiseks on võimalik kasutada ka õrnatoimelist pesuvahendit. Rattaid saab puhastada märja sünteetilisest kiust harjaga (traatharja kasutamine ei ole lubatud). Istme- ja seljatoepadjad on pestavad. Kasutage õrnatoimelist pesuvahendit. Kasutage tavalist mitte-tugevatoimelist desinfektsioonivahendit. Kui te pole kindel, kas teie kasutatav seade sobib desinfitseerimiseks, võtke ühendust kohaliku edasimüüjaga.

Liiv ja merevesi võivad laagreid kahjustada ning terasosad võivad pinna kahjustamise korral roostetada. Ratastooli kokkupuude liiva ja mereveega võib olla ainult lühiajaline ning seda tuleb pärast iga rannaskäiku puhastada.

Ratastooli võib desinfitseerida pihustades sellele või pühkides seda testitud heakskiidetud desinfektsioonivahenditega.

Pihustage sellele pehmet puhastus- ja desinfitseerimisvahendit ning järgige tootja antud juhiseid.

HOIUNDAMINE

Ratastooli tuleb hoida kuivas keskkonnas, kaitstuna otsese päikesevalguse eest. Hoiundamiseks saab ratastooli kokku panna. Ratastool peab olema puhas ja tolmuvaba. Seda saab teha tolmulapi või niiske lapi ja õrnatoimelise pesuvahendiga. Puhastage regulaarselt, kasutage üldotstarbelist neutraalset pesuvahendit ja sooja vett. Enne kasutamist kontrollige puhastus- või pesuaine sobivust. Ärge kasutage abrasiivseid puhastusvahendeid, kuna see kahjustab pinda jäädavalt ja muudab garantii kehtetuks.



HOIATUS

Ratastooli ei tohi püsivalt hoida temperatuuril üle +40 °C. Vastasel juhul võivad raam, samuti iste, seljatugi ja käetoed kuumeneda, mis võib põhjustada põletusi.



HOIATUS

Ärge kunagi hoidke ratastooli peal muid esemeid.

Pärast pikaajalist (üle 3 kuu) hoiundamist tuleb ratastool üle vaadata (vt peatükki „HOOLDUS“).

Keskkonnatingimused

Hoiundage ratastooli järgmistel tingimustel:

- Temperatuuripiirang – 20° C kuni + 40° C;
- Suhteline õhuniiskus 20% kuni 75%;
- Atmosfäärirõhk 800 hPa kuni 1060 hPa.

KORDUSKASUTAMINE

Ratastool sobib korduskasutamiseks. Võtta tuleb järgmised toimingud: Puhastamine ja desinfitseerimine (vt peatükki „PUHASTAMINE JA DESINFITSERIMINE“); Ülevaatus (vt peatükki „HOOLDUS“).

Ratastool tuleb kohandada uue kasutaja jaoks vastavalt hooldusdokumentidele.

KASUTUSEST KÕRVALDAMINE

Olge keskkonnateadlik ja kõrvaldage oma ratastool nõuetekohaselt. Kasutusest kõrvaldamine toimub vastavalt riiklikele ja kohalikele eeskirjadele.

Ratastooli nõuetekohaseks ümbertöötlemiseks võtke ühendust kohaliku kogukonna, jäätmekäitlusettevõtte või meie teenindusosakonnaga.

SPETSIFIKATSIOON

Istme laius	390 mm	420 mm	450 mm	480 mm	510 mm	540 mm
LightMan Start	04-030-2/39 04-030-3/39	04-030-2/42 04-030-3/42	04-030-2/45 04-030-3/45	04-030-2/48 04-030-3/48	04-030-2/51 04-030-3/51	04-030-2/54 04-030-3/54
LightMan Start Plus (trummelpiduritega)	04-035-2/39 04-035-3/39	04-035-2/42 04-035-3/42	04-035-2/45 04-035-3/45	04-035-2/48 04-035-3/48	04-035-2/51 04-035-3/51	04-035-2/54 04-035-3/54
Üldpikkus	1150 mm					
Üldlaius	istme laius + 200 mm					
Üldkõrgus	900 - 1000 mm					
Istme sügavus	410 mm					
Istme kõrgus	470 - 520 mm					
Seljatoe kõrgus	440 mm					
Jalatoe pikkus	340 - 450 mm					

Käetoe kõrgus	230 mm
Esirataste suurus	175 x 45 mm (3 kolm asendit)
Size of rear wheel	610 x 35 mm (4 kolm asendit)
Kaal	alates 15,2 kg
Maksimaalne ohutu koormus	125 kg
Raam	alumiinium
Polsterdus	nilon



Kõik kasutatud materjalid on korrosiooni eest kaitstud. Kasutame ainult REACH-nõuetele vastavaid materjale ja komponente.

JUHTUMID

Igast seadmega seoses aset leidnud tõsisest juhtumist tuleb teatada UAB Kasko Group I Kid-Man®-le ja selle liikmesriigi pädevale asutusele, kus kasutaja ja/või patsient asub.

Kontaktid

UAB Kasko Group | Kid-Man® (registreeritud kaubamärk Kid-Man)

Aadress A.Vivulskio 12D, Vilnius, Leedu,

Telefon +370 5 265 0000

E-post info@kid-man.com

Koduleht www.kid-man.com

GARANTINĒ KORTELĒ / GARANTIJAS TALONS / GARANTIKAART

<p>Prekės pavadinimas Produktu nosaukums Toote nimi</p>	<p>Modelis Modelis Mudel</p>	<p>Pardavimo data (īrašyti) Pirkuma datums (ierakstiet) Ostukuupāev (sisesta)</p>	<p>Garantinis terminas Garantijas laiks Garantiiaeg</p>
<p>Lengvo lydinio neįgaliojo vežimėlis Vieglais invalīdu krēsls Kerge ratastool</p>	<p>04-030-2 04-035-3 04-030-3 04-035-2</p>	<p>24</p>	<p>mēnesių mēneši kuud</p>

Published by UAB Kasko Group

A. Vivulskio g. 12D, 03221 Vilnius, Lietuva

• Tel. +370 5 265 0000 • www.kid-man.com • info@kid-man.com •

Date 2019-03-18

Date of last update 2023-11-28



The quality management system of Kasko Group,
UAB meets the standards ISO 9001 and ISO 14001

Vieta serijos numeriui
Vieta sērijas numuram
Seerianumbri koht

Jūsų pardavējas
Jūsu izplatītājs
Teie edasimūūja